

Modbus通信仕様書

対応モジュール型式

WLD-PA□□R

WLD-PEMR

WMS-PE1N

WMS-PE2D□

WMS-LE2DO

WMS-PE6N

WMBシリーズ

Ver.2.10

仕様書番号 SI-0611-12

watanabe
渡辺電機工業株式会社

目 次

はじめに.....	3
1. 概要.....	4
2. モジュール通信仕様.....	5
2-1. 対応モジュール.....	5
2-2. モジュールの通信仕様.....	5
2-3. モジュールの配線.....	6
2-3-1. 配線方法.....	6
2-3-2. 接続端子.....	6
2-3-3. 構成図例.....	10
3. MODBUS通信仕様.....	15
3-1. 通信手順.....	15
3-2. 送受信切り替え時間.....	15
3-3. メッセージ.....	16
3-3-1. メッセージの構成.....	16
3-3-2. メッセージ内容.....	16
3-3-3. データの種類.....	16
3-3-4. スレーブID.....	16
3-3-5. 機能コード.....	17
3-3-6. 機能コード・データ.....	18
3-4. エラー検出.....	36
3-4-1. CRC-16.....	36
3-4-2. CRC-16の算出.....	36
3-5. エラーメッセージ.....	39
4. システム構成例.....	40
4-1. WLD-PA□□R/PEMR.....	40
4-1-1. WLDで電力量データ(単相2線)の取得を行う場合.....	40
4-2. WMS-PE1N.....	42
4-2-1. WMS-PE1Nで電力量データの取得を行う場合.....	42
4-3. WMS-PE6N.....	47
4-3-1. WMS-PE6Nで電力量データの取得を行う場合.....	47
4-4. WMB-DI16(WMB-DI16A).....	57
4-4-1. WMB-DI16でパルスカウンタの取得を行う場合.....	57
4-5. WMB-DIO8R(WMB-DIO8RA).....	59
4-5-1. WMB-DIO8Rで指定チャンネルへ発停出力制御を行う場合.....	59
4-5-2. 発停出力モード.....	60
4-5-3. ノーマル出力.....	61
4-5-4. 反転出力.....	61
4-5-5. ワンショット出力.....	61
4-6. WMB-AI8.....	62
4-6-1. WMB-AI8からアナログ入力(AI)計測値を取得する.....	62
4-7. WMB-AO4.....	64
4-7-1. WMB-AO4のアナログ出力(AO)出力制御値(%)を設定する.....	64
4-7-2. 出力モードの指定について.....	65
4-7-3. 出力保持.....	65
4-7-4. 出力固定.....	65
4-7-5. 初期値指定出力.....	65
4-8. WMB-MAI6.....	66
4-8-1. WMB-MAI6から测温抵抗体(RI)計測値を取得する.....	66

4-9. WMS-PE2D□/LE2DO	67
4-9-1. WMS-PE2D□/LE2DOで電力量データの取得を行う場合	67
4-9-2. WMS-PE2DO/LE2DOで発停出力制御を行う場合	77
4-9-3. 発停出力モード	78
4-9-4. ノーマル出力	79
4-9-5. 反転出力	79
4-9-6. ワンショット出力	79
5. アドレスマップ	80
5-1. WLD-PA□□R/PEMR	80
5-1-1. 定格設定パラメータの設定順について	80
5-1-2. 電力パラメータ読み出し・設定	81
5-1-3. 電力量・積算値リセット	83
5-1-4. 最大値・最小値リセット	84
5-1-5. データ読み出し	84
5-1-6. データ読み出し(連続)	87
5-1-7. その他データ読み出し	87
5-2. WMS-PE1N/PE6N	88
5-2-1. 定格設定パラメータの設定順について	88
5-2-2. 電力パラメータ読み出し・設定	88
5-2-3. 計測データクリアと電力量リセット	91
5-2-4. データ読み出し	93
5-2-5. その他データ読み出し	98
5-3. WMB-DI16 (WMB-DI16A)	99
5-3-1. 設定・制御パラメータ	99
5-3-2. 計測データ	102
5-4. WMB-DIO8R (WMB-DIO8RA)	105
5-4-1. 設定・制御パラメータ	105
5-4-2. 計測データ	110
5-5. WMB-AI8	113
5-5-1. 設定・制御パラメータ	113
5-5-2. 計測データ	115
5-6. WMB-MAI6	116
5-6-1. 設定・制御パラメータ	116
5-6-2. 計測データ	118
5-7. WMB-AO4	120
5-7-1. 設定・制御パラメータ	120
5-7-2. 計測データ	122
5-8. WMS-PE2D□/LE2DO	123
5-8-1. 設定パラメータ	123
5-8-2. 制御パラメータ	135
5-8-3. 計測データ読み出し	139
5-8-4. デジタル入出力データ読み出し	147
5-8-5. その他データ読み出し	149
6. トラブルシューティング	150
6-1. 通信について	150
6-1-1. 通信ができない	150
6-1-2. 取得したデータがおかしい	150
7. 改訂履歴	151

ModbusはModicon Inc.(AEG Schneider Automation International S.A.S.)の登録商標です。

はじめに

本仕様書では弊社Modbus対応製品を使用する際の注意事項と情報、設定方法を説明しています。

製品を正しく安全にお使いいただくために必ず以下をお守りください。

- ご使用前に本仕様書をよくお読みのうえ、正しくお使いください。
- システム構築に際してはご使用になるModbus対応製品やその他機器の取り扱い説明書をよくお読みのうえ、正しくお使いください。
- お読みになった後は、大切に保管し必要なときにお読みください。

使用上の制限

- **本仕様書の記載内容は予告なく変更することがありますのでご了承ください。**

本仕様書に起因して生じた特別損害、間接損害、消極損害に関して当社はいかなる場合も責任を負いません。

本仕様書では、16進数データは数値のあとに「H」を付加して表します。10進数データには何も付加しません。
例)16進数:123H、10進数:123

1. 概要

渡辺電機工業株式会社製Modbus対応製品に適用されるModbus通信の仕様について説明します。

本仕様書はModbusマスターから弊社Modbus対応製品に接続し、設定・データ収集を行う処理を作成する技術者を対象としています。

ModbusマスターとしてはパソコンやPLC(Programmable Logic Controller)を想定しています。Modbusマスターに用いる機器はあらかじめご用意ください。

まず、「2. モジュール通信仕様」を参照し、Modbusマスターと接続するモジュール(WLD、またはWMS-PE1N/PE2D口/LE2D0/PE6N、WMBシリーズ)が通信仕様に適合するように設定してください。

そして「3. Modbus通信仕様」にそって、該当モジュールの「5. アドレスマップ」を参照し、必要な項目の設定、読み出しを行ってください。

2. モジュール通信仕様

2-1. 対応モジュール

本仕様書で想定している対応モジュールは下記の通りです。

WLD-PA□□R-2□□□-□A□00 (RS485モデル) ※以降WLD-PA□□Rと表記

WLD-PEMR

WMS-PE1N

WMS-PE2D□

WMS-LE2DO

WMS-PE6N

WMB シリーズ [WMB-DI16(WMB-DI16A)、WMB-DIO8R(WMB-DIO8RA)、WMB-AI8、WMB-AO4、WMB-MAI6]

※ WMB-DI16とWMB-DI16AはWMB-DI16の増設モジュールです。同様にWMB-DIO8RAはWMB-DIO8Rの増設モジュールです。増設するとメインモジュールのチャンネル数が拡張された形で使用できます。

2-2. モジュールの通信仕様

各モジュールに接続する際の通信仕様は下表の通りです。

WMS-PE6Nの付番00タイプ(WMS-PE6N-00A□00)と付番07タイプ(WMS-PE6N-00A□07)では通信仕様が異なりますのでご注意ください。

表 2.1 モジュールの通信仕様

	WMS-PE2D□/ LE2DO	WMS-PE1N/ PE6N-00A□00	WMS-PE6N- 00A□07	WLD-PA□□R	WLD-PEMR	WMBシリーズ
規格	RS-485に準拠					
プロトコル	Modbus(RTU)					
同期方式	調歩同期式					
通信方法	2線式半二重					
エラー検出方式	CRC-16					
通信速度	4800bps、 9600bps、 19200bps、 38400bps	19200bps (固定)	4800bps、 9600bps、 19200bps、 38400bps	9600bps、 19200bps		4800bps、 9600bps、 19200bps、 38400bps
データ長	8(固定)					
スタートビット	1(固定)					
パリティビット	偶数、奇数、 なし から選択	なし(固定)	偶数、奇数、なし から選択			
ストップビット	1、2 (パリティなしの時のみストップビット2設定可)	1(固定)	1、2 (パリティなしの時のみストップビット2設定可)	1(固定)		1、2 (パリティなしの時のみストップビット2設定可)
使用信号名	非反転(+)、反転(-)					
終端抵抗	約120Ω (本体前面のディップSWをONにすることで有効)	約120Ω (マイナス端子とE端子をショートすることにより接続)		約120Ω (付属の終端抵抗を取り付ける)		
接続台数	99台 *1			31台(スレーブ機器台数)	99台 *1	
設定可能アドレス	1~99 (0は使用不可)	1~31 (0は使用不可)	1~99 (0は使用不可)	1~31 (0は使用不可)	1~99 (0は使用不可)	
伝送距離(合計)	最大1.2km					

*1 当社製Master機器WGWBと当社製Slave機器(WLD-PA□□Rを除く)のみの構成の場合は、最大接続台数は99台までご使用可能です。それ以外の機器が混在する場合は、実機による通信確認をお願いいたします。

2-3. モジュールの配線

2-3-1. 配線方法

Modbus通信配線はデジチェーン(数珠つなぎ)で配線します。
 スター配線やモジュールからの分岐が複数の場合は正しく通信できない場合があります。



図 2.1 Modbus通信の配線

2-3-2. 接続端子

各モジュールのModbus(RS485)接続端子について説明します。

1. WLD

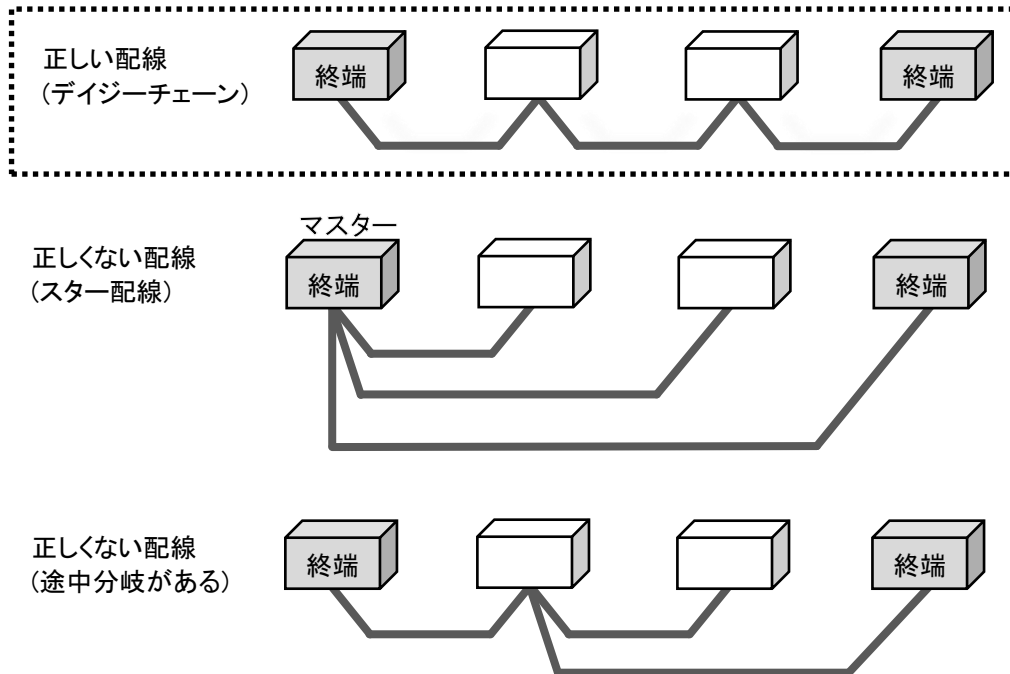
WLDのModbus(RS485)接続端子は下図の通りです。



図 2.2 WLDコネクタ

表 2.2 WLD コネクタ内容

端子番号	記号		内容
19	RS485 (※)	+	通信+端子
20		-	通信-端子

※ 終端抵抗を設定するには、付属の120Ωを接続します。

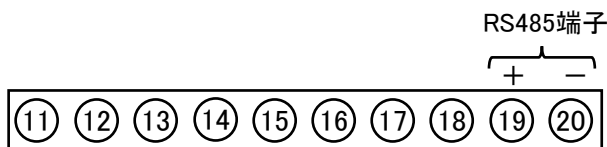
2. WMS-PE1N/WMS-PE6N-00A□07

WMS-PE1N/WMS-PE6N-00A□07のModbus(RS485)接続端子は下図の通りです。
 7と8、9と10、11と12はそれぞれコネクタ内部で導通しています。
 (コネクタを取り外しても通信線が切断状態になることはありません)



図 2.3 WMS-PE1Nコネクタ

表 2.3 WMS-PE1N/WMS-PE6N-00A□07 コネクタ内容

端子番号	記号	内容
7,8	RS485	+
9,10		-
11,12		E (※)

※ マイナス端子とE端子を接続すると終端抵抗が有効になります。

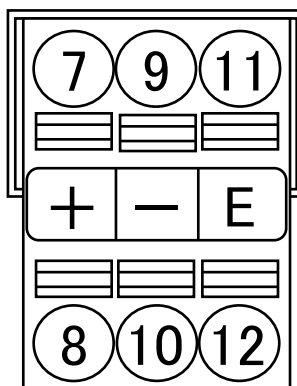
3. WMS-PE6N-00A□00

WMS-PE6N-00A□00のModbus(RS485)接続端子は下図の通りです。
 1と3、2と4はそれぞれ機器内部で導通しています。
 (コネクタ内部では導通していませんので、コネクタを外すと通信線が切断状態になります)



図 2.4 WMS-PE6N RS485コネクタ

表 2.4 WMS-PE6N RS485 コネクタ内容

端子番号	記号	内容
1,3	RS485	+
2,4		-
5		E (※)

※ マイナス端子とE端子を接続すると終端抵抗が有効になります。

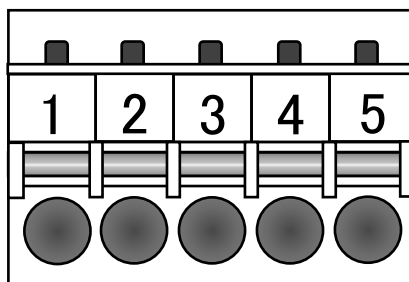
4. WMBシリーズ

WMBシリーズの通信線の端子台を下図に示します。



図 2.5 WMBシリーズの端子台

表 2.5 WMBシリーズ RS485 端子台

端子番号	記号	端子名
+	RS485	通信+端子
-		通信-端子
SG		通信SG端子

※ 終端抵抗を設定するには、付属の120Ωを接続します。

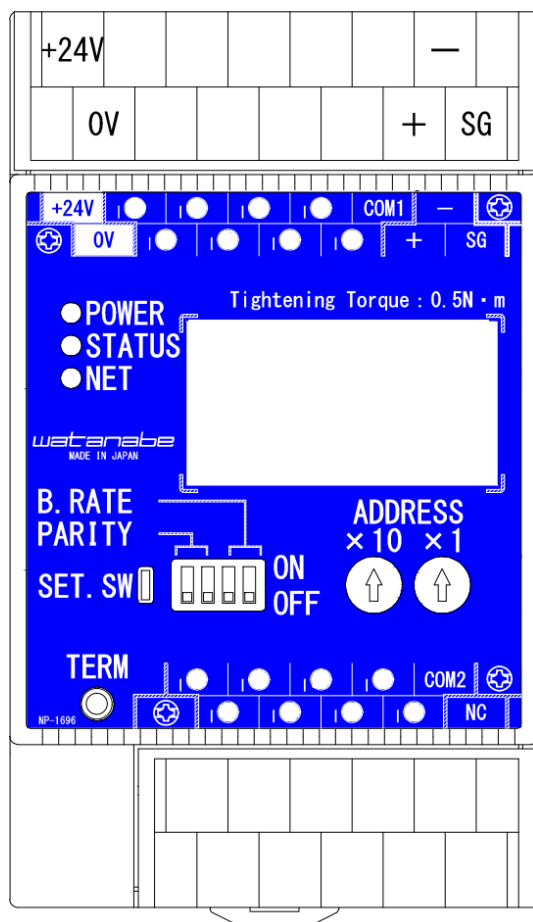
5. WMS-PE2D□-00A□00/WMS-LE2DO-00A000

WMS-PE2D□-00A□00/WMS-LE2DO-00A000のModbus(RS485)接続端子は下図の通りです。



表 2.6 WMS-PE2D□-00A□00/WMS-LE2DO-00A000 RS485 コネクタ内容

端子番号	記号	端子名
1	RS485	+
2		-

※ 終端抵抗SWをONにすると、終端抵抗(120Ω)が有効になります。

2-3-3. 構成図例

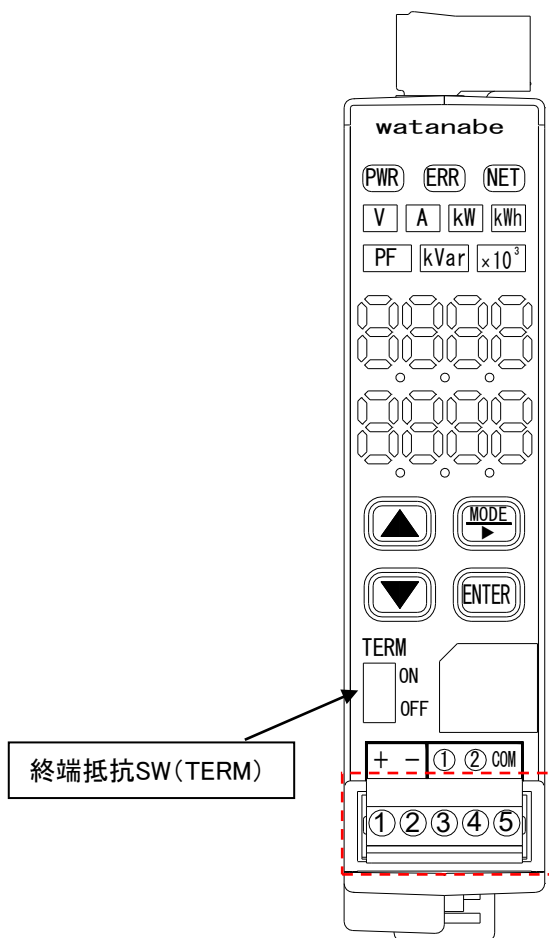
WLD、WMS-PE1N/6N、WMS-PE2D□/LE2DOおよびWMBシリーズの構成例を示します。

1. 通信ケーブルについて

ケーブルは、WLD、WMS-PE1N/6N、WMS-PE2D□/LE2DO、WMBシリーズそれぞれで以下の仕様を満たすシールドケーブルを使用してください。

表 2.7 製品ごとの通信ケーブル仕様

製品名	サイズ	ケーブルの総延長
WLD WMS-PE1N/6N WMBシリーズ WMS-PE2D□/LE2DO	AWG24~16	1.2km以下

2. 終端抵抗の接続について

スレーブ(モジュール)は、ModbusRTUの一般的な製品で最大で31台接続する事ができますがWLD-PA□□Rを除く渡辺製品のみ構成の場合、最大接続台数99台まで使用可能です。*1
 その際、回線の末端機器となるモジュールは終端抵抗を設定してください。
 WLD(19番と20番端子間)に付属の終端抵抗(120Ω)を接続してください。
 WMS-PE1N/6Nの場合はマイナス端子とE端子を接続してください。
 WMS-PE2D□/LE2DOの場合は、終端抵抗SWをONにしてください。
 WMBシリーズの場合は+端子と-端子間に付属の終端抵抗(120Ω)を接続してください。
 本品が回線の末端機器とならない場合は、終端抵抗を取り付けないでください。

USB-RS485コンバータを使用してModbus接続する場合は、マスターはパソコンであってもUSB-RS485コンバータに終端抵抗を設定します。(下図参照)

注: 複数のマスターを同じスレーブ(モジュール)に接続するような構成は行わないでください。
 通信が正しく行われず、データが取れないことがあります。

*1 当社製Master機器とSlave機器(WLD-PA□□Rを除く)のみ構成の場合は、最大接続台数は99台までご使用可能です。それ以外の機器が混在する場合は、実機による通信確認をお願いいたします。



図 2.6 USB-RS485コンバータ使用時の終端抵抗

3. WLD

WLDのModbus接続は下図の通りです。

マスターと最終端のスレーブ（下図ではWLD）には終端抵抗を設定してください。

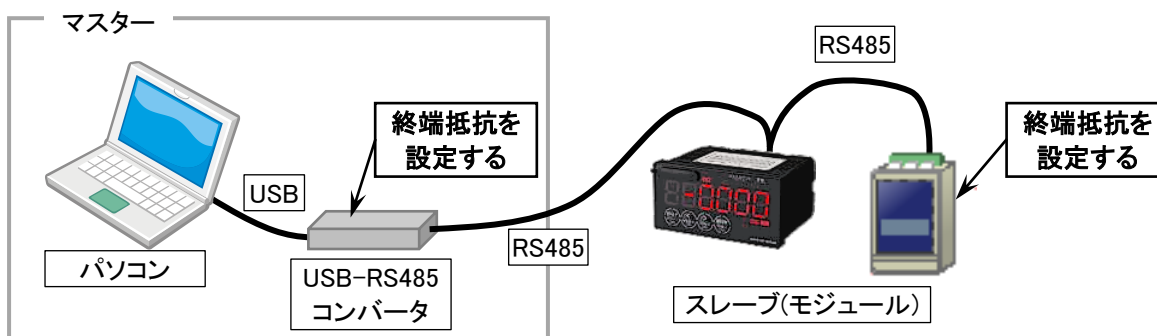

図 2.7 WLDのModbus接続

表 2.8 Modbus接続端子(WLD)

端子番号	記号	端子名
+	RS485	通信+端子
-		通信-端子

4. WMS-PE1N/6N

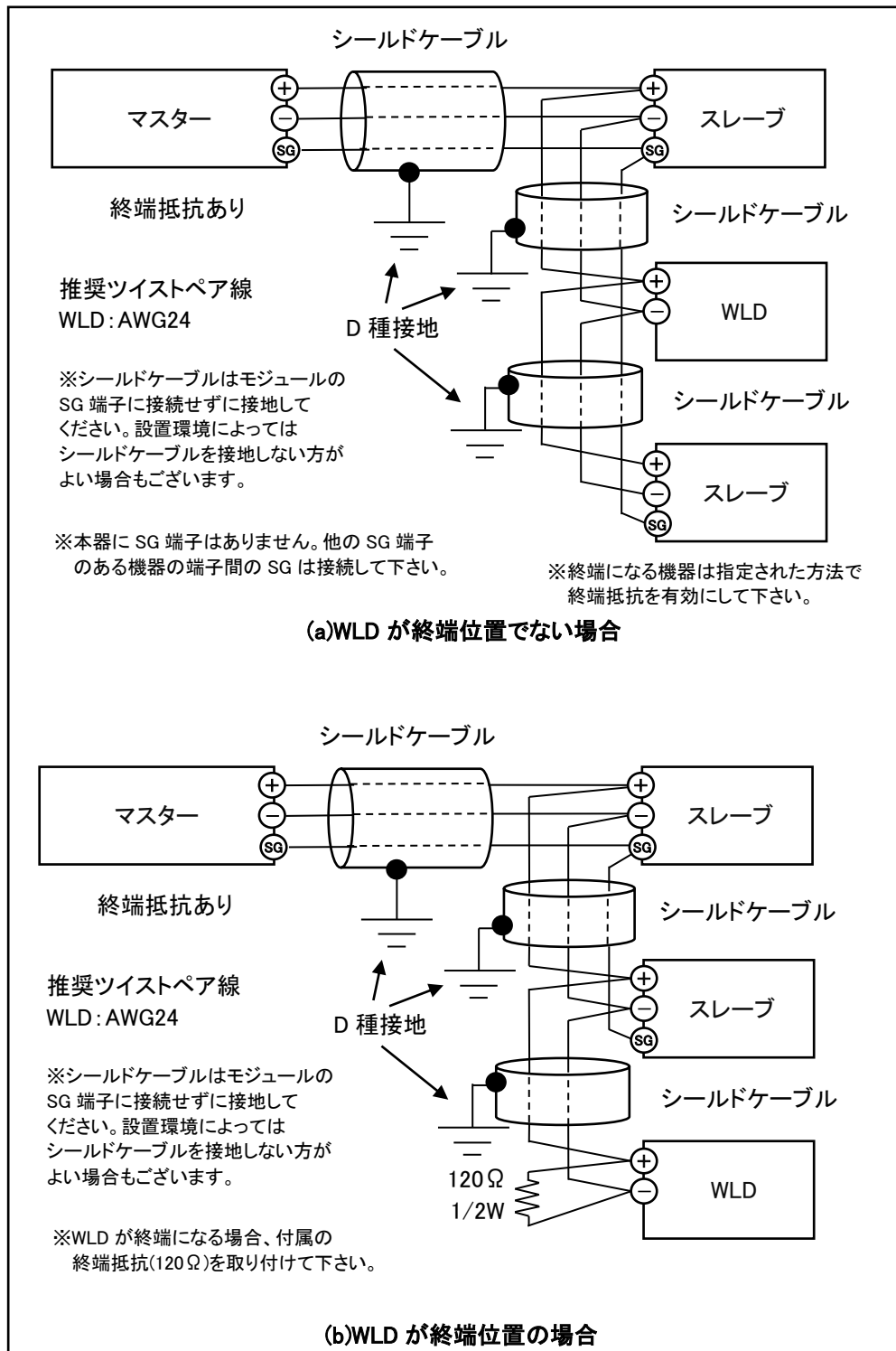
WMS-PE1N/6NのModbus接続は下図の通りです。

マスターと最終端のスレーブ(下図ではWMS-PE1N/6N)のマイナス端子とE端子を接続して終端抵抗を設定してください。



図 2.8 WMS-PE1N/6NのModbus接続

表 2.9 Modbus接続端子(WMS-PE1N/6N)

端子番号	記号		端子名
+	RS485	+	通信+端子
-		-	通信-端子
E		E(※)	終端抵抗

※ マイナス端子とE端子を接続すると終端抵抗が有効になります。

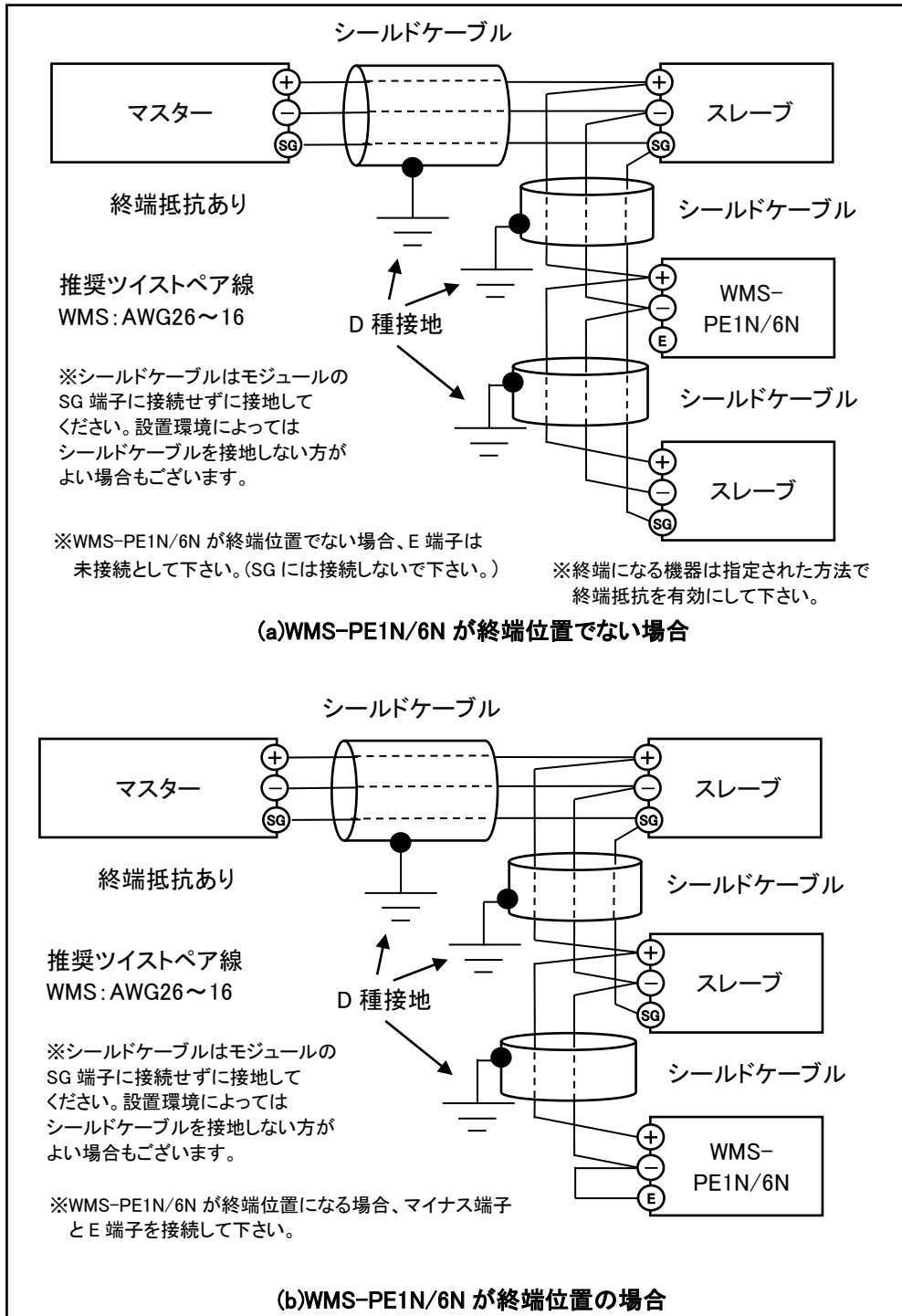
5. WMBシリーズ

WMBシリーズのModbus接続は以下の通りです。

マスターと最終端のスレーブ(下図ではWMBシリーズ)には終端抵抗を設定してください。



図 2.9 WMBシリーズのModbus接続

表 2.10 Modbus接続端子(WMBシリーズ)

端子番号	記号	端子名
+	RS485	通信+端子
-		通信-端子
SG		通信SG端子

6. WMS-PE2D□/LE2DO

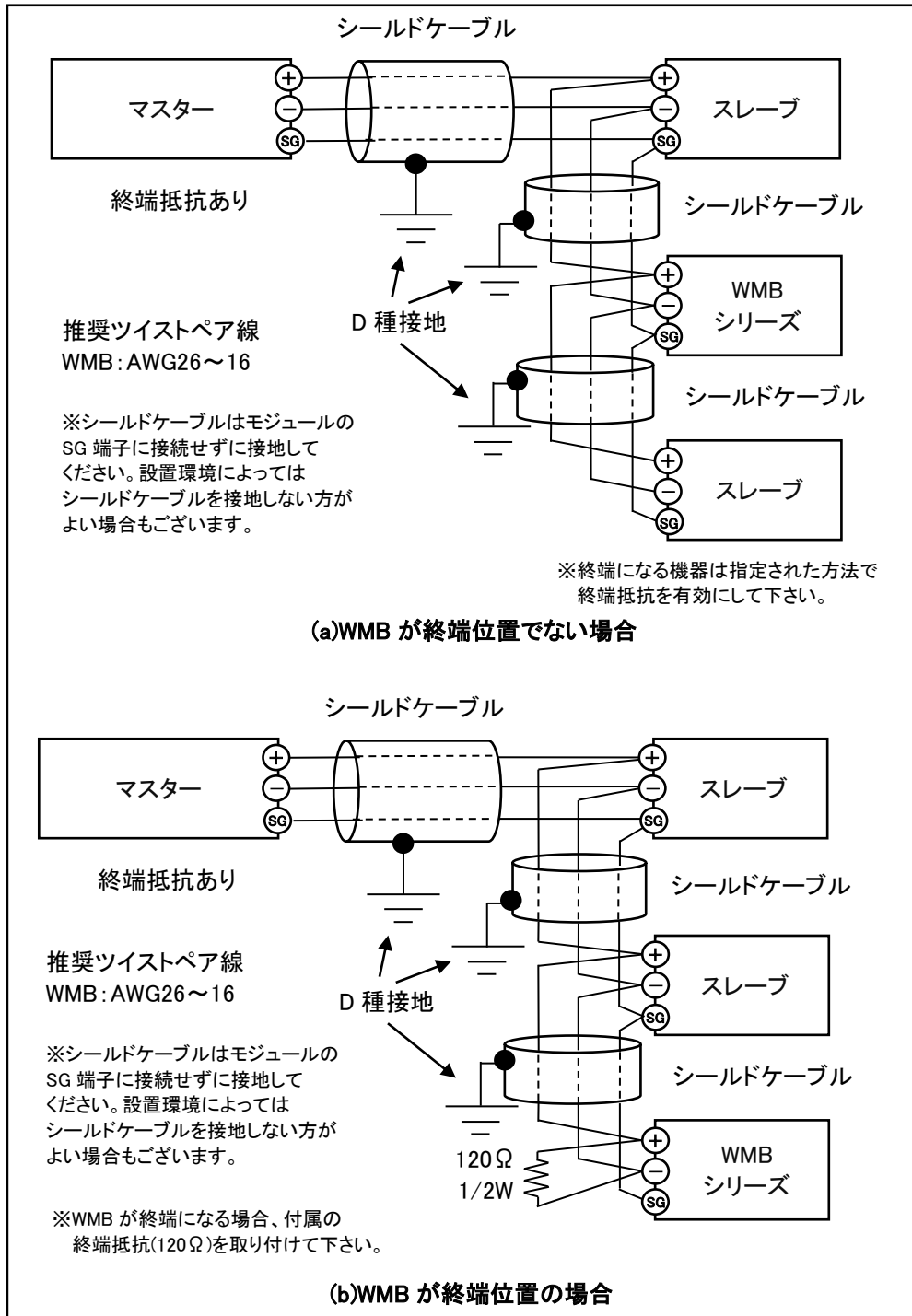
WMS-PE2D□/LE2DOのModbus接続は下図の通りです。

マスターと最終端のスレーブ(下図ではWMS-PE2D□/LE2DO)の終端抵抗SWをONIにして終端抵抗を有効にしてください。



図 2.10 WMS-PE2D□/LE2DOのModbus接続

表 2.11 Modbus接続端子(WMS-PE2D□/LE2DO)

端子番号	記号	端子名
1	RS485	+
2		-

※ 終端抵抗SWをONIにすると、終端抵抗(120Ω)が有効になります。

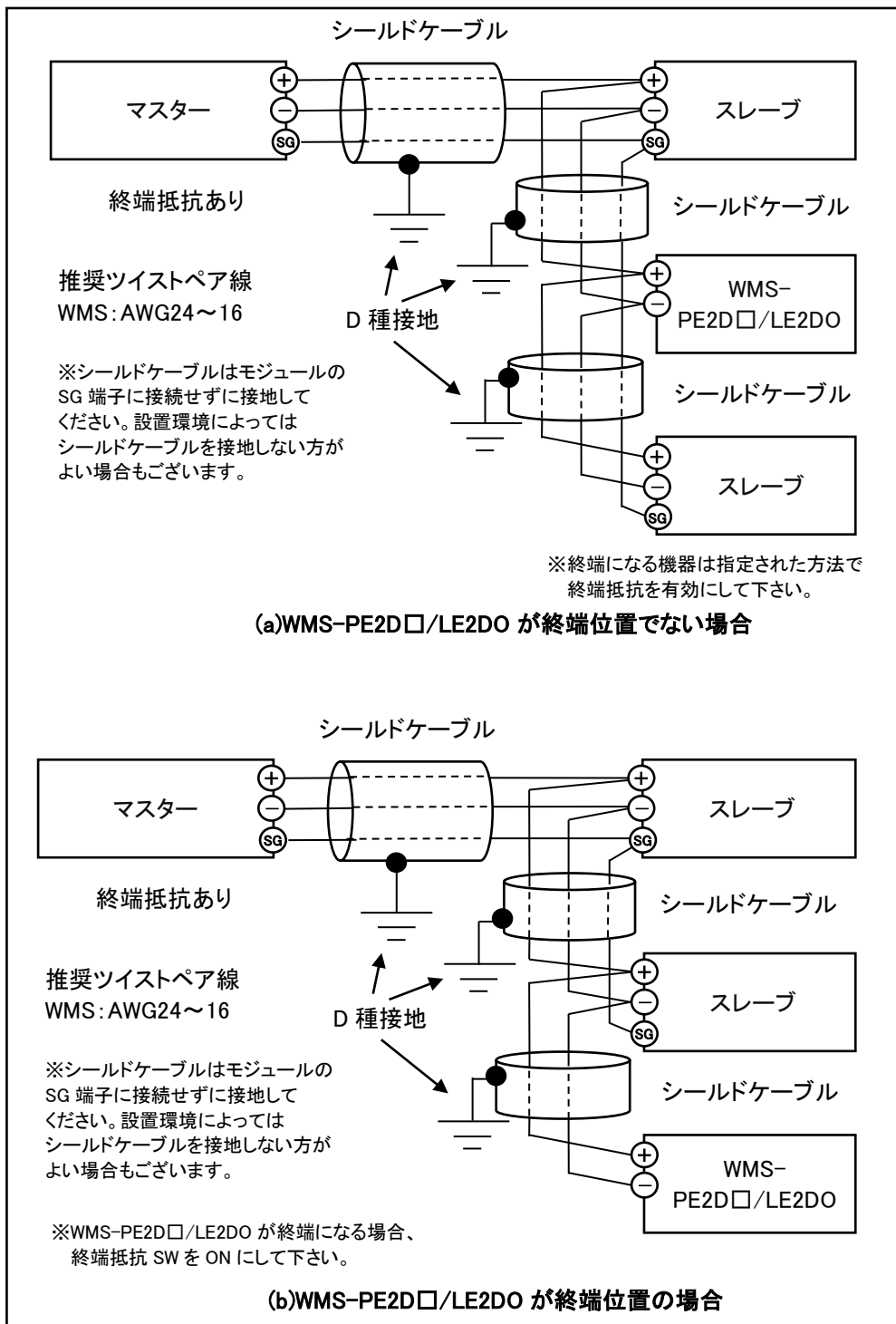
3. Modbus通信仕様

Modbusはシングルマスター/マルチスレーブ方式です。

1台のModbusマスターからスレーブ(モジュール)にメッセージが送信されます。メッセージは指定したスレーブ(モジュール)に対して送信されます。

3-1. 通信手順

マスターが指令メッセージを送信すると、スレーブ(モジュール)がメッセージの内容に対して応答メッセージを送信します。マスター側メッセージとスレーブ側メッセージの動作は次のとおりです。



図 3.1 通信手順

Modbus通信では、ノイズなどの外部環境の影響により一時的に通信エラーが発生する場合があります。対策のため、マスター側のメッセージ送信にはリトライ送信機能を実装することを推奨します。

3-2. 送受信切り替え時間

マスター・スレーブ間の通信では、送受信切り替えの際に 3.5文字分のアイドル時間が必要です。

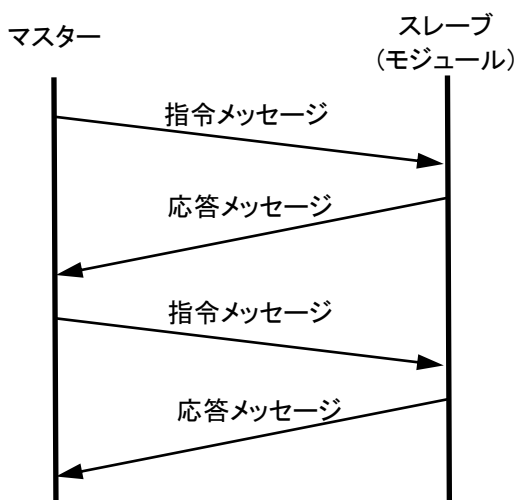
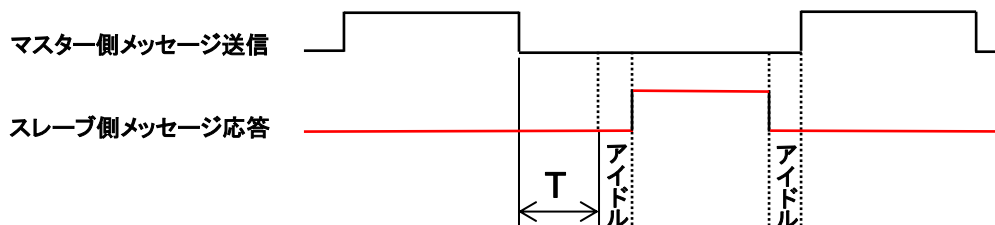

WLDおよびWMS-PE2D□/LE2D0ではさらに上記“T”の時間を追加することができます。(WMS-PE1N/PE6N/WMBシリーズには設定する項目はありません。T=0相当になっています)

“T”の送受信切り替え時間設定については、WLD取扱説明書の「設定パラメータ」→「RS485」→「送受信切替時間」の項目をご参照ください。WMS-PE2D□/LE2D0の場合は、[Modbus通信設定](#)の送信待ち時間の項目をご参照ください。

3.5文字分のアイドル時間については下表を参考にしてください。

(WMS-PE1N/6N-00A□00は通信速度19200bps、パリティなし固定です)

WLD、WMS-PE6N-00A□07、WMBシリーズ、WMS-PE2D□/LE2D0では通信速度とパリティ設定が変更できます。

表 3.1 3.5文字分のアイドル時間(参考値)

通信速度	パリティあり (偶数、奇数)	パリティなし
4800bps	8.02ms	7.29ms
9600bps	4.01ms	3.65ms
19200bps	2.01ms	1.82ms
38400bps	1.00ms	0.91ms

WMS-PE1N/6N
 およびWMBシリーズは
 この時間以上に
 設定してください

3-3. メッセージ

3-3-1. メッセージの構成

3.5文字伝送時間以上のアイドル間隔を確保したのち通信のメッセージを送信し、3.5文字伝送時間以上のアイドル時間後に終了します。

アイドル 3.5文字分	スレーブID	機能コード	データ	エラーチェック CRC-16	アイドル 3.5文字分
	1byte	1byte	2～250byte (可変長)	2byte	

3-3-2. メッセージ内容

上記メッセージの構成において、設定できるデータおよび内容の説明は下表の通りです。
 「発行元」は、どれが各項目の発行元となり得るかを示します。
 今回の内容においては、マスター・スレーブともに発行元になることができます。

表 3.2 メッセージ内容

項目	設定データ	発行元	内容
スレーブID	01～FFH	マスター／スレーブ	スレーブID(最大接続台数は31台)
機能コード	01H	マスター／スレーブ	コイル 読み出し
	02H	マスター／スレーブ	入力ステータス読み出し
	03H	マスター／スレーブ	保持レジスタ読み出し
	04H	マスター／スレーブ	入力レジスタ読み出し (読み出し専用アドレス)
	05H	マスター／スレーブ	コイル 書き込み
	06H	マスター／スレーブ	保持レジスタ 1ワード書き込み
	08H	マスター／スレーブ	診断
	0FH	マスター／スレーブ	コイル 連続書き込み
	10H	マスター／スレーブ	保持レジスタ 連続書き込み
データ	—	マスター／スレーブ	データ(コマンドにより可変長)
エラーチェック (CRC-16)	スレーブID～データの最後バイトまでの CRC-16 を演算し、演算結果のCRC-16 (2byte)を下位バイト、上位バイトの順でデータの後に付加する		

3-3-3. データの種類

Modbusのデータにはコイル、入力ステータス、入力レジスタ、保持レジスタの4つがあります。

表 3.3 データの種類

データの種類	読み書き	詳細
コイル	読み書き	スレーブの状態取得やモードを変更するスイッチとして用います。2値のデータを扱います。
入力ステータス	読み出しのみ	スレーブの状態入力として用います。2値のデータを扱います。
入力レジスタ	読み出しのみ	スレーブ内の情報を格納するのに用います。
保持レジスタ	読み書き	スレーブの設定情報を格納するのに用います。

3-3-4. スレーブID

受信したメッセージがモジュールに設定したID値と一致した時のみ、応答メッセージを返します。
 一致しない場合は応答メッセージを返しません。
 モジュールによって設定可能な最大数が異なりますのでご注意ください。

3-3-5. 機能コード

機能コードはスレーブにさせたい動作を指定するコードで、マスターからスレーブに送られるメッセージ中に含まれます。

本仕様書で説明する機能コードは下表の通りです。

モジュールによってサポートする機能コードが異なりますので、詳細は「5. アドレスマップ」の該当する機種項目をご覧ください。

表 3.4 使用できる機能コード一覧

機能コード	機能説明
01H	コイル 読み出し
02H	入カステータス読み出し
03H	保持レジスタ読み出し
04H	入力レジスタ読み出し (読み出し専用アドレス)
05H	コイル 書き込み
06H	保持レジスタ 1ワード書き込み
08H	診断
0FH	コイル 連続書き込み
10H	保持レジスタ 連続書き込み

3-3-6. 機能コード・データ

機能コードの詳細を説明します。

⚠ 注意

エラーチェックのCRCは下位バイト、上位バイトの順で付加することにご注意ください。

1. 機能コード01H(コイル 読み出し)

指定したアドレスのコイルの状態(ON/OFF)を読み出します。

送受信フォーマット

◎送信データ(マスター → スレーブ(モジュール))

表 3.5 機能コード01Hの送信フォーマット

名称		送信データ
スレーブID		01 ~ FFH
機能コード		01H
アドレス	上位	0000 ~ 270FH
	下位	
読み出しデータ数	上位	0001 ~ 07D0H
	下位	
エラーチェック (CRC-16)	下位	0000 ~ FFFFH
	上位	

◎受信データ(スレーブ(モジュール) → マスター)

表 3.6 機能コード01Hの受信フォーマット

名称		受信データ
スレーブID		01 ~ FFH
機能コード		01H
読み出しバイト数 (読み出しデータ数 ÷ 8)		01 ~ FAH
1番目のデータ		00 ~ FFH
2番目のデータ		00 ~ FFH
⋮		⋮
最後のデータ		00 ~ FFH
エラーチェック (CRC-16)	下位	0000 ~ FFFFH
	上位	

データは1コイルがデータの1ビットとしてパックされます。
したがって1バイトに8個分のコイルが入ります。

通 信 例

スレーブID 01HのメインモジュールWMB-DIO8Rと増設モジュールWMB-DIO8RAにおいてモジュールのアドレス0000H(DOへの出力制御)から10個のデータ(メイン8CH分、増設2CH分)を読み出します。

・送信データ(マスター → スレーブ(モジュール))

表 3.7 機能コード01Hの送信データ

名 称		送 信 データ
スレーブID		01H
機能コード		01H
アドレス	上 位	00H
	下 位	00H
読み出しデータ数	上 位	00H
	下 位	0AH
エラーチェック (CRC-16)	下 位	BCH
	上 位	0DH

・受信データ(スレーブ(モジュール) → マスター)

表 3.8 機能コード01Hの受信データ

名 称		受 信 データ
スレーブID		01H
機能コード		01H
読み出しバイト数		02H
1 番 目 の データ		89H
2 番 目 の データ		03H
エラーチェック (CRC-16)	下 位	9EH
	上 位	6DH

読み出しデータは89H、03Hとなっています。

これは、メインモジュールのCH1,CH4,CH8と増設モジュールのCH1,CH2がONになっていることを表します。

読み出し個数が10個なので、増設モジュールCH3よりあとのチャンネルは0が返ってきます。

2. 機能コード02H(入力ステータス 読み出し)

指定したアドレスの入力ステータスを読み出します。

送受信フォーマット

◎送信データ(マスター→スレーブ(モジュール))

表 3.9 機能コード02Hの送信フォーマット

名称		送信データ
スレーブID		01 ~ FFH
機能コード		02H
アドレス	上位	0000 ~ 270FH
	下位	
読み出しデータ数	上位	0001 ~ 07D0H
	下位	
エラーチェック (CRC-16)	下位	0000 ~ FFFFH
	上位	

◎受信データ(スレーブ(モジュール)→マスター)

表 3.10 機能コード02Hの受信フォーマット

名称		受信データ
スレーブID		01 ~ FFH
機能コード		02H
読み出しバイト数 (読み出しデータ数 ÷ 8)		01 ~ FAH
1番目のデータ		00 ~ FFH
2番目のデータ		00 ~ FFH
}		}
最後のデータ		00 ~ FFH
エラーチェック (CRC-16)	下位	0000 ~ FFFFH
	上位	

データは1つの入力ステータスがデータの1ビットとしてパックされます。
 したがって1バイトに8個分の入力ステータスが入ります。

通 信 例

スレーブID 01HのメインモジュールWMB-DIO8Rと増設モジュールWMB-DIO8RAにおいてアドレス0080H(DO-CH1~CH128のDO出力チャンネルの生制御状態)から10個のデータを読み出します。

・送信データ(マスター→スレーブ(モジュール))

表 3.11 機能コード02Hの送信データ

名称		送信データ
スレーブID		01H
機能コード		02H
アドレス	上位	00H
	下位	80H
読み出しデータ数	上位	00H
	下位	0AH
エラーチェック (CRC-16)	下位	F9H
	上位	E5H

・受信データ(スレーブ(モジュール)→マスター)

表 3.12 機能コード02Hの受信データ

名称		受信データ
スレーブID		01H
機能コード		02H
読み出しバイト数		02H
1番目のデータ		E5H
2番目のデータ		00H
エラーチェック (CRC-16)	下位	F3H
	上位	28H

読み出しデータはE5H、00Hとなっています。

これは、メインモジュールのCH1,CH3,CH6,CH7,CH8がONIになっていることを表します。

読み出し個数が10個なので、増設モジュールCH3よりあとのチャンネルは0が返ってきます。

3. 機能コード03H (保持レジスタ 読み出し)
 指定したアドレスのパラメータ値を読み出します。

送受信フォーマット

◎送信データ(マスター → スレーブ(モジュール))

表 3.13 機能コード03Hの送信フォーマット

名称		送信データ
スレーブID		01 ~ FFH
機能コード		03H
アドレス	上位	0000 ~ 270FH
	下位	
読み出しワード数 (データ長 ÷ 2)	上位	0001 ~ 007DH
	下位	
エラーチェック (CRC-16)	下位	0000 ~ FFFFH
	上位	

※読み出しワード数はアドレス毎のデータ長単位で指定してください。

◎受信データ(スレーブ(モジュール) → マスター)

表 3.14 機能コード03Hの受信フォーマット

名称		受信データ
スレーブID		01 ~ FFH
機能コード		03H
読み出しバイト数		2 × 読み出しワード数
最初の ワードデータ	上位	0000 ~ FFFFH
	下位	
次の ワードデータ	上位	0000 ~ FFFFH
	下位	
⋮	⋮	⋮
最後の ワードデータ	上位	0000 ~ FFFFH
	下位	
エラーチェック (CRC-16)	下位	0000 ~ FFFFH
	上位	

通 信 例

スレーブID 01HのWMS-PE1N/6Nのアドレス100EH(CH1 定格一次電流設定)から、4byteのデータを読み出します。

・送信データ(マスター → スレーブ(モジュール))

表 3.15 機能コード03Hの送信データ

名 称		送 信 データ
スレーブID		01H
機能コード		03H
アドレス	上 位	10H
	下 位	0EH
読み出しワード数 (データ長 ÷ 2)	上 位	00H
	下 位	02H
エラーチェック (CRC-16)	下 位	A1H
	上 位	08H

・受信データ(スレーブ(モジュール) → マスター)

表 3.16 機能コード03Hの受信データ

名 称		受 信 データ
スレーブID		01H
機能コード		03H
読み出しバイト数		04H
1ワード目の データ	上 位	00H
	下 位	0CH
2ワード目の データ	上 位	00H
	下 位	1BH
エラーチェック (CRC-16)	下 位	7AH
	上 位	3BH

読み出しデータは000CH、001BHとなっています。

これは、CH1の定格一次電流値が50.0A、CH2が1000Aとなっていることを表します。

4. 機能コード04H (入力レジスタ 読み出し[読み出し専用アドレス])
 指定した読み出し専用アドレスの測定値を読み出します。

送受信フォーマット

◎送信データ(マスター → スレーブ(モジュール))

表 3.17 機能コード04Hの送信フォーマット

名称		送信データ
スレーブID		01 ~ FFH
機能コード		04H
アドレス	上位	0000 ~ 270FH
	下位	
読み出しワード数 (データ長 ÷ 2)	上位	0001 ~ 007DH
	下位	
エラーチェック (CRC-16)	下位	0000 ~ FFFFH
	上位	

※読み出しワード数はアドレス毎のデータ長単位で指定してください。

◎受信データ(スレーブ(モジュール) → マスター)

表 3.18 機能コード04Hの受信フォーマット

名称		受信データ
スレーブID		01 ~ FFH
機能コード		04H
読み出しバイト数		2 × 読み出しワード数
最初の ワードデータ	上位	0000 ~ FFFFH
	下位	
次の ワードデータ	上位	0000 ~ FFFFH
	下位	
⋮	⋮	⋮
最後の ワードデータ	上位	0000 ~ FFFFH
	下位	
エラーチェック (CRC-16)	下位	0000 ~ FFFFH
	上位	

通 信 例

スレーブID 01HのWMS-PE1N/6Nに対してモジュールの読み出し専用アドレス0186H (電圧R-S(1-N)(瞬時))、4byteのデータを読み出します。

・送信データ(マスター → スレーブ(モジュール))

表 3.19 機能コード04Hの送信データ

名 称		送 信 データ
スレーブID		01H
機能コード		04H
アドレス	上 位	01H
	下 位	86H
読み出しワード数 (データ長 ÷ 2)	上 位	00H
	下 位	02H
エラーチェック (CRC-16)	下 位	91H
	上 位	DEH

・受信データ(スレーブ(モジュール) → マスター)

表 3.20 機能コード04Hの受信データ

名 称		受 信 データ
スレーブID		01H
機能コード		04H
読み出しバイト数		04H
1ワード目の データ	上 位	00H
	下 位	00H
2ワード目の データ	上 位	55H
	下 位	DDH
エラーチェック (CRC-16)	下 位	04H
	上 位	8DH

} 読み出し値 00 00 55 DDH
 =21981 (219.81V)

5. 機能コード05H (コイル 書き込み)

コイルの状態をON/OFFに設定します。

送受信フォーマット

◎送信データ(マスター → スレーブ(モジュール))

表 3.21 機能コード05Hの送信フォーマット

名称		送信データ
スレーブID		01 ~ FFH
機能コード		05H
アドレス	上位	0000 ~ 270FH
	下位	
変更データ	上位	ON:FF00H
	下位	OFF:0000H
エラーチェック (CRC-16)	下位	0000 ~ FFFFH
	上位	

◎受信データ(スレーブ(モジュール) → マスター)

表 3.22 機能コード05Hの受信フォーマット

名称		受信データ
スレーブID		01 ~ FFH
機能コード		05H
アドレス	上位	0000 ~ 270FH
	下位	
書き込み ワードデータ	上位	ON:FF00H
	下位	OFF:0000H
エラーチェック (CRC-16)	下位	0000 ~ FFFFH
	上位	

通 信 例

スレーブID 01HのWMB-DIO8RのCH5をONに設定します。

・送信データ(マスター → スレーブ(モジュール))

表 3.23 機能コード05Hの送信データ

名 称		送 信 データ
スレーブID		01H
機 能 コード		05H
ア ド レ ス	上 位	00H
	下 位	04H
書 き 込 み ワ ー ド データ	上 位	FFH
	下 位	00H
エ ラ ー チェック (CRC-16)	下 位	CDH
	上 位	FBH

・受信データ(スレーブ(モジュール) → マスター)

表 3.24 機能コード05Hの受信データ

名 称		受 信 データ
スレーブID		01H
機 能 コード		05H
ア ド レ ス	上 位	00H
	下 位	04H
書 き 込 み ワ ー ド データ	上 位	FFH
	下 位	00H
エ ラ ー チェック (CRC-16)	下 位	CDH
	上 位	FBH

6. 機能コード06H (保持レジスタ 1ワード書き込み)

指定した書き込み可能アドレスに、1ワード(2byte) のデータを書き込みます。

送 受 信 フォー マ ッ ト

◎送信データ(マスター → スレーブ(モジュール))

表 3.25 機能コード06Hの送信フォーマット

名 称		送 信 データ
スレーブID		01 ~ FFH
機 能 コード		06H
ア ド レ ス	上 位	0000 ~ 270FH
	下 位	
書 き 込 み ワ ー ド データ	上 位	0000 ~ FFFFH
	下 位	
エ ラ ー チェック (CRC-16)	下 位	0000 ~ FFFFH
	上 位	

◎受信データ(スレーブ(モジュール) → マスター)

表 3.26 機能コード06Hの受信フォーマット

名 称		受 信 データ
スレーブID		01 ~ FFH
機 能 コード		06H
ア ド レ ス	上 位	0000 ~ 270FH
	下 位	
書 き 込 み ワ ー ド データ	上 位	0000 ~ FFFFH
	下 位	
エ ラ ー チェック (CRC-16)	下 位	0000 ~ FFFFH
	上 位	

通 信 例

スレーブID 01HのWLDのアドレス1028H (最大値、最小値リセット)に0000Hを書き込みます。

・送信データ(マスター → スレーブ(モジュール))

表 3.27 機能コード06Hの送信データ

名 称		送 信 データ
スレーブID		01H
機 能 コード		06H
ア ド レ ス	上 位	10H
	下 位	28H
書 き 込 み ワ ー ド データ	上 位	00H
	下 位	00H
エ ラ ー チェック (CRC-16)	下 位	0DH
	上 位	02H

・受信データ(スレーブ(モジュール) → マスター)

表 3.28 機能コード06Hの受信データ

名 称		受 信 データ
スレーブID		01H
機 能 コード		06H
ア ド レ ス	上 位	10H
	下 位	28H
書 き 込 み ワ ー ド データ	上 位	00H
	下 位	00H
エ ラ ー チェック (CRC-16)	下 位	0DH
	上 位	02H

7. 機能コード08H (診断)

マスターとスレーブ間の通信の診断およびモジュールの診断を行う通信です。

送受信フォーマット

◎送信データ(マスター → スレーブ(モジュール))

表 3.29 機能コード08Hの送信フォーマット

名称		送信データ
スレーブID		01 ~ FFH
機能コード		08H
診断サブコード	上位	0000 ~ 0015H
	下位	
データフィールド	上位	0000 ~ FFFFH
	下位	
エラーチェック (CRC-16)	下位	0000 ~ FFFFH

◎受信データ(スレーブ(モジュール) → マスター)

表 3.30 機能コード08Hの受信フォーマット

名称		受信データ
スレーブID		01 ~ FFH
機能コード		08H
診断サブコード	上位	0000 ~ 0015H
	下位	
データフィールド	上位	0000 ~ FFFFH
	下位	
エラーチェック (CRC-16)	下位	0000 ~ FFFFH
	上位	

診断サブコードと診断内容

対応する診断サブコードを下表に示します。

表 3.31 対応する診断サブコード

診断サブコード	診断名	診断内容
00H	Return Query Data	送信したデータフィールドのデータをそのまま返す。
0AH	Clear Counters and Diagnostic Register	すべてのカウンタと診断レジスタをクリアする。
0BH	Return Bus Message Count	スレーブが検知したメッセージの合計を返す。
0CH	Return Bus Communication Error Count	スレーブが検出したCRCエラーの合計を返す。
0DH	Return Bus Exception Error Count	指定したスレーブが返したModbusの例外レスポンスの合計を返す。
0EH	Return Server Message Count	指定したスレーブが受けたメッセージの合計を返す。
0FH	Return Server No Response Count	指定したスレーブが応答しなかったメッセージの合計を返す。
10H	Return Server NAK Count	指定したスレーブがNAKを返したメッセージの合計を返す。
11H	Return Server Busy Count	指定したスレーブがスレーブ・ビジー・例外レスポンスを返した回数を返す。
12H	Return Bus Character Overrun Count	指定したスレーブでキャラクター・オーバーランエラーが発生した回数を返す。

通 信 例

スレーブID 01Hのモジュールに対して、診断サブコード00H(Return Query Data)を用いて通信を行います。

書き込みワードデータに55AAHを指定する例を以下に示します。

・送信データ(マスター → スレーブ(モジュール))

表 3.32 機能コード08Hの送信データ

名 称		送 信 データ
スレーブID		01H
機 能 コード		08H
診 断 サブコード	上 位	00H
	下 位	00H
デ ー タ フィールド	上 位	55H
	下 位	AAH
エ ラ ー チェック (CRC-16)	下 位	5FH
	上 位	24H

・受信データ(スレーブ(モジュール) → マスター)

表 3.33 機能コード08Hの受信データ

名 称		受 信 データ
スレーブID		01H
機 能 コード		08H
診 断 サブコード	上 位	00H
	下 位	00H
デ ー タ フィールド	上 位	55H
	下 位	AAH
エ ラ ー チェック (CRC-16)	下 位	5FH
	上 位	24H

8. 機能コード0FH (コイル 連続書き込み)
 連続したコイルの状態をON/OFFに設定します。

送受信フォーマット

◎送信データ(マスター → スレーブ(モジュール))

表 3.34 機能コード0FHの送信フォーマット

名称		送信データ
スレーブID		01 ~ FFH
機能コード		0FH
開始アドレス	上位	0000 ~ 270FH
	下位	
データ数	上位	0001 ~ 07B0H
	下位	
バイト数		01 ~ F6H
最初の変更データ		00 ~ FFH
次の変更データ		00 ~ FFH
?	?	?
最後の変更データ		00 ~ FFH
エラーチェック (CRC-16)	下位	0000 ~ FFFFH
	上位	

◎受信データ(スレーブ(モジュール) → マスター)

表 3.35 機能コード0FHの受信フォーマット

名称		受信データ
スレーブID		01 ~ FFH
機能コード		0FH
開始アドレス	上位	0000 ~ 270FH
	下位	
データ数	上位	0001 ~ 07B0H
	下位	
エラーチェック (CRC-16)	下位	0000 ~ FFFFH
	上位	

通 信 例

スレーブID 01HのWMB-DIO8RにおいてCH5～CH7のDOを出力設定します。

・送信データ(マスター → スレーブ(モジュール))

表 3.36 機能コード0FHの送信データ

名 称		送 信 データ
スレーブID		01H
機 能 コード		0FH
開 始 アドレス	上 位	00H
	下 位	04H
デ ー タ 数	上 位	00H
	下 位	03H
バ イ ト 数		01H
書 き 込 み データ		07H
エ ラ ー チェック (CRC-16)	下 位	3FH
	上 位	55H

・受信データ(スレーブ(モジュール) → マスター)

表 3.37 機能コード0FHの受信データ

名 称		受 信 データ
スレーブID		01H
機 能 コード		0FH
ア ド レ ス	上 位	00H
	下 位	04H
デ ー タ 数	上 位	00H
	下 位	03H
エ ラ ー チェック (CRC-16)	下 位	54H
	上 位	0BH

9. 機能コード10H (保持レジスタ 連続書き込み)

指定した書き込み可能アドレスに、連続したデータを書き込みます。

送 受 信 フォーマット

◎送信データ(マスター → スレーブ(モジュール))

表 3.38 機能コード10Hの送信フォーマット

名称		送信データ
スレーブID		01 ~ FFH
機能コード		10H
開始アドレス	上位	0000 ~ 270FH
	下位	
データ数	上位	0001 ~ 007BH
	下位	
バイト数		01 ~ F6H
最初の書き込み ワードデータ	上位	0000 ~ FFFFH
	下位	
次の書き込み ワードデータ	上位	0000 ~ FFFFH
	下位	
}	}	}
最後の書き込み ワードデータ	上位	0000 ~ FFFFH
	下位	
エラーチェック (CRC-16)	下位	0000 ~ FFFFH
	上位	

◎受信データ(スレーブ(モジュール) → マスター)

表 3.39 機能コード10Hの受信フォーマット

名称		受信データ
スレーブID		01 ~ FFH
機能コード		10H
開始アドレス	上位	0000 ~ 270FH
	下位	
データ数	上位	0001 ~ 007BH
	下位	
エラーチェック (CRC-16)	下位	0000 ~ FFFFH
	上位	

通 信 例

スレーブID 01HのWMB-AI8のアドレス0000H~0002H (CH1~CH3アナログ入カスパン調整)にそれぞれ0000H(0.0000),9C40H(20.0000),FFFFH(32.7675)を書き込みます。

・送信データ(マスター → スレーブ(モジュール))

表 3.40 機能コード10Hの送信データ

名 称		送 信 データ
スレーブID		01H
機能コード		10H
開始アドレス	上位	00H
	下位	00H
データ数	上位	00H
	下位	03H
バイト数		06H
書き込み ワードデータ1	上位	00H
	下位	00H
書き込み ワードデータ2	上位	9CH
	下位	40H
書き込み ワードデータ3	上位	FFH
	下位	FFH
エラーチェック (CRC-16)	下位	C8H
	上位	B4H

・受信データ(スレーブ(モジュール) → マスター)

表 3.41 機能コード10Hの受信データ

名 称		受 信 データ
スレーブID		01H
機能コード		10H
アドレス	上位	00H
	下位	00H
データ数	上位	00H
	下位	03H
エラーチェック (CRC-16)	下位	80H
	上位	08H

10. 通 信 時 間 について

通信にかかる時間については下記の例を参照してください。

例:WLDにおいて、以下の設定にて時間計測すると約7秒で一回りします。

- ・ 通信速度を 19200bps に設定
- ・ その他の条件はデフォルト(パリティなし、送受信切り替え時間 10ms)
- ・ 0980H ~ 099AH までの 60byteデータを読み込む
- ・ 機能コードは 04H を使用する
- ・ 接続台数は 31台(次の機器へのコマンド発行ウェイトは 150ms)

なお、通信環境によって時間は変動しますのでご注意ください。

3-4. エラー検出

3-4-1. CRC-16

CRC-16は2byteのエラーチェック用データです。計算範囲はメッセージ先頭のスレーブIDからデータ部の最後尾までです。

スレーブ(モジュール)は受信メッセージのCRCを計算し、受信したCRCコードと一致しない場合は無応答となり、機能を実行しません。

3-4-2. CRC-16の算出

CRCの算出は、送信データを生成多項式 ($X^{16} + X^{15} + X^2 + X^0$) で除算し、その余りをエラーチェックに下位バイト、上位バイトの順にセットします。

以下は、マスター機器からのコマンドデータで生成する例です。

- ① 領域初期化:【CRC-16】にFFFFHを代入する。
- ② 【CRC-16】に【CRC-16】XOR【最初のデータ(ここではスレーブIDデータ)】の計算値を代入する。
- ③ 【CRC-16】に【CRC-16】を右に 1 ビットシフトした値を代入する。
- ④ 上記③により、CF(キャリーフラグ)=1の場合、【CRC-16】に【CRC-16】XOR A001Hの計算値を代入する。(最下位ビットが1のときに右に1ビットシフトするとCFが立つ)
- ⑤ 上記③と④を 8 回繰り返す。8 回終了後は⑥へ。
- ⑥ 最後のデータまで終了していたら、【CRC-16】を演算結果としてメッセージに付加し終了する。終了していない場合は⑦へ。
- ⑦ 【CRC-16】に【CRC-16】XOR【次のデータ】の計算値を代入し、③へ。

計 算 例 : 010405000004 の CRC 計 算 を 行 い ま す。

(このデータは WLD の有効電力量(受電)のデータを取得するメッセージです)

表 3.42 計算データ例:010405000004 (6バイトデータ)

	16	15	14	13	12	11	10	9	8	7	6	5	4	3	2	1	CF	説明
	1	1	1	1	1	1	1	1	1	1	1	1	1	1	1	1	—	FFFFH(初期化)
01 (1バイト目)	0	0	0	0	0	0	0	0	0	0	0	0	0	0	0	1	—	
	1	1	1	1	1	1	1	1	1	1	1	1	1	1	1	0	—	上 2 行 を XOR
右シフト 1 回目	0	1	1	1	1	1	1	1	1	1	1	1	1	1	1	1	0	
右シフト 2 回目	0	0	1	1	1	1	1	1	1	1	1	1	1	1	1	1	1	CF が立った
	1	0	1	0	0	0	0	0	0	0	0	0	0	0	0	1	—	A001H
	1	0	0	1	1	1	1	1	1	1	1	1	1	1	1	0	—	上 2 行 を XOR
右シフト 3 回目	0	1	0	0	1	1	1	1	1	1	1	1	1	1	1	1	0	
右シフト 4 回目	0	0	1	0	0	1	1	1	1	1	1	1	1	1	1	1	1	CF が立った
	1	0	1	0	0	0	0	0	0	0	0	0	0	0	0	1	—	A001H
	1	0	0	0	0	1	1	1	1	1	1	1	1	1	1	0	—	上 2 行 を XOR
右シフト 5 回目	0	1	0	0	0	0	1	1	1	1	1	1	1	1	1	1	0	
右シフト 6 回目	0	0	1	0	0	0	0	1	1	1	1	1	1	1	1	1	1	CF が立った
	1	0	1	0	0	0	0	0	0	0	0	0	0	0	0	1	—	A001H
	1	0	0	0	0	0	1	1	1	1	1	1	1	1	1	0	—	上 2 行 を XOR
右シフト 7 回目	0	1	0	0	0	0	0	1	1	1	1	1	1	1	1	1	0	
右シフト 8 回目	0	0	1	0	0	0	0	0	0	1	1	1	1	1	1	1	1	CF が立った
	1	0	1	0	0	0	0	0	0	0	0	0	0	0	0	1	—	A001H
	1	0	0	0	0	0	0	0	0	1	1	1	1	1	1	0	—	上 2 行 を XOR
04 (2バイト目)	0	0	0	0	0	0	0	0	0	0	0	0	0	1	0	0	—	
	1	0	0	0	0	0	0	0	0	1	1	1	1	0	1	0	—	上 2 行 を XOR
右シフト 1 回目	0	1	0	0	0	0	0	0	0	0	1	1	1	1	0	1	0	
右シフト 2 回目	0	0	1	0	0	0	0	0	0	0	0	1	1	1	1	0	1	CF が立った
	1	0	1	0	0	0	0	0	0	0	0	0	0	0	0	1	—	A001H
	1	0	0	0	0	0	0	0	0	0	0	1	1	1	1	1	—	上 2 行 を XOR
右シフト 3 回目	0	1	0	0	0	0	0	0	0	0	0	0	1	1	1	1	1	CF が立った
	1	0	1	0	0	0	0	0	0	0	0	0	0	0	0	1	—	A001H
	1	1	1	0	0	0	0	0	0	0	0	0	1	1	1	0	—	上 2 行 を XOR
右シフト 4 回目	0	1	1	1	0	0	0	0	0	0	0	0	0	1	1	1	0	
右シフト 5 回目	0	0	1	1	1	0	0	0	0	0	0	0	0	0	1	1	1	CF が立った
	1	0	1	0	0	0	0	0	0	0	0	0	0	0	0	1	—	A001H
	1	0	0	1	1	0	0	0	0	0	0	0	0	0	1	0	—	上 2 行 を XOR
右シフト 6 回目	0	1	0	0	1	1	0	0	0	0	0	0	0	0	0	1	0	
右シフト 7 回目	0	0	1	0	0	1	1	0	0	0	0	0	0	0	0	0	1	CF が立った
	1	0	1	0	0	0	0	0	0	0	0	0	0	0	0	1	—	A001H
	1	0	0	0	0	1	1	0	0	0	0	0	0	0	0	1	—	上 2 行 を XOR
右シフト 8 回目	0	1	0	0	0	0	1	1	0	0	0	0	0	0	0	0	1	CF が立った
	1	0	1	0	0	0	0	0	0	0	0	0	0	0	0	1	—	A001H
	1	1	1	0	0	0	1	1	0	0	0	0	0	0	0	1	—	上 2 行 を XOR
05 (3バイト目)	0	0	0	0	0	0	0	0	0	0	0	0	0	1	0	1	—	
	1	1	1	0	0	0	1	1	0	0	0	0	0	1	0	0	—	上 2 行 を XOR
右シフト 1 回目	0	1	1	1	0	0	0	1	1	0	0	0	0	0	1	0	0	
右シフト 2 回目	0	0	1	1	1	0	0	0	1	1	0	0	0	0	0	1	0	
右シフト 3 回目	0	0	0	1	1	1	0	0	0	1	1	0	0	0	0	0	1	CF が立った
	1	0	1	0	0	0	0	0	0	0	0	0	0	0	0	1	—	A001H
	1	0	1	1	1	1	0	0	0	1	1	0	0	0	0	1	—	上 2 行 を XOR
右シフト 4 回目	0	1	0	1	1	1	0	0	0	0	1	1	0	0	0	0	1	CF が立った
	1	0	1	0	0	0	0	0	0	0	0	0	0	0	0	0	—	A001H
	1	1	1	1	1	1	1	0	0	0	1	1	0	0	0	1	—	上 2 行 を XOR
右シフト 5 回目	0	1	1	1	1	1	1	1	0	0	0	1	1	0	0	0	1	CF が立った
	1	0	1	0	0	0	0	0	0	0	0	0	0	0	0	1	—	A001H
	1	1	0	1	1	1	1	1	0	0	0	1	1	0	0	1	—	上 2 行 を XOR
右シフト 6 回目	0	1	1	0	1	1	1	1	1	0	0	0	1	1	0	0	1	CF が立った
	1	0	1	0	0	0	0	0	0	0	0	0	0	0	0	1	—	A001H
	1	1	0	0	1	1	1	1	1	0	0	0	1	1	0	1	—	上 2 行 を XOR
右シフト 7 回目	0	1	1	0	0	1	1	1	1	1	0	0	0	1	1	0	1	CF が立った
	1	0	1	0	0	0	0	0	0	0	0	0	0	0	0	1	—	A001H
	1	1	0	0	0	1	1	1	1	1	0	0	0	1	1	1	—	上 2 行 を XOR
右シフト 8 回目	0	1	1	0	0	0	1	1	1	1	1	0	0	0	1	1	1	CF が立った

	16	15	14	13	12	11	10	9	8	7	6	5	4	3	2	1	CF	説明
	1	0	1	0	0	0	0	0	0	0	0	0	0	0	0	1	—	A001H
	1	1	0	0	0	0	1	1	1	1	1	0	0	0	1	0	—	上 2 行を XOR
00 (4 バイト目)	0	0	0	0	0	0	0	0	0	0	0	0	0	0	0	0	—	
	1	1	0	0	0	0	1	1	1	1	1	0	0	0	1	0	—	上 2 行を XOR
右シフト 1 回目	0	1	1	0	0	0	0	1	1	1	1	1	0	0	0	1	0	
右シフト 2 回目	0	0	1	1	0	0	0	0	1	1	1	1	1	0	0	0	1	CF が立った
	1	0	1	0	0	0	0	0	0	0	0	0	0	0	0	1	—	A001H
	1	0	0	1	0	0	0	0	1	1	1	1	1	0	0	1	—	上 2 行を XOR
右シフト 3 回目	0	1	0	0	1	0	0	0	0	1	1	1	1	1	0	0	1	CF が立った
	1	0	1	0	0	0	0	0	0	0	0	0	0	0	0	1	—	A001H
	1	1	1	0	1	0	0	0	0	1	1	1	1	1	0	1	—	上 2 行を XOR
右シフト 4 回目	0	1	1	1	0	1	0	0	0	0	1	1	1	1	1	0	1	CF が立った
	1	0	1	0	0	0	0	0	0	0	0	0	0	0	0	1	—	A001H
	1	1	0	1	0	1	0	0	0	0	1	1	1	1	1	1	—	上 2 行を XOR
右シフト 5 回目	0	1	1	0	1	0	1	0	0	0	0	1	1	1	1	1	1	CF が立った
	1	0	1	0	0	0	0	0	0	0	0	0	0	0	0	1	—	A001H
	1	1	0	0	1	0	1	0	0	0	0	1	1	1	1	0	—	上 2 行を XOR
右シフト 6 回目	0	1	1	0	0	1	0	1	0	0	0	0	1	1	1	1	0	
右シフト 7 回目	0	0	1	1	0	0	1	0	1	0	0	0	0	1	1	1	1	CF が立った
	1	0	1	0	0	0	0	0	0	0	0	0	0	0	0	1	—	A001H
	1	0	0	1	0	0	1	0	1	0	0	0	0	1	1	0	—	上 2 行を XOR
右シフト 8 回目	0	1	0	0	1	0	0	1	0	1	0	0	0	0	1	1	0	
00 (5 バイト目)	0	0	0	0	0	0	0	0	0	0	0	0	0	0	0	0	—	
	0	1	0	0	1	0	0	1	0	1	0	0	0	0	1	1	—	上 2 行を XOR
右シフト 1 回目	0	0	1	0	0	1	0	0	1	0	1	0	0	0	0	1	1	CF が立った
	1	0	1	0	0	0	0	0	0	0	0	0	0	0	0	1	—	A001H
	1	0	0	0	0	1	0	0	1	0	1	0	0	0	0	0	—	上 2 行を XOR
右シフト 2 回目	0	1	0	0	0	0	1	0	0	1	0	1	0	0	0	0	0	
右シフト 3 回目	0	0	1	0	0	0	0	1	0	0	1	0	1	0	0	0	0	
右シフト 4 回目	0	0	0	1	0	0	0	0	1	0	0	1	0	1	0	0	0	
右シフト 5 回目	0	0	0	0	1	0	0	0	0	1	0	0	1	0	1	0	0	
右シフト 6 回目	0	0	0	0	0	1	0	0	0	0	1	0	0	1	0	1	0	
右シフト 7 回目	0	0	0	0	0	0	1	0	0	0	0	1	0	0	1	0	1	CF が立った
	1	0	1	0	0	0	0	0	0	0	0	0	0	0	0	1	—	A001H
	1	0	1	0	0	0	1	0	0	0	0	1	0	0	1	1	—	上 2 行を XOR
右シフト 8 回目	0	1	0	1	0	0	0	1	0	0	0	0	1	0	0	1	1	CF が立った
	1	0	1	0	0	0	0	0	0	0	0	0	0	0	0	1	—	A001H
	1	1	1	1	0	0	0	1	0	0	0	0	1	0	0	0	—	
04 (6 バイト目)	0	0	0	0	0	0	0	0	0	0	0	0	0	1	0	0	—	
	1	1	1	1	0	0	0	1	0	0	0	0	1	1	0	0	0	上 2 行を XOR
右シフト 1 回目	0	1	1	1	1	0	0	0	1	0	0	0	0	1	1	0	0	
右シフト 2 回目	0	0	1	1	1	1	0	0	0	1	0	0	0	0	1	1	0	
右シフト 3 回目	0	0	0	1	1	1	1	0	0	0	1	0	0	0	0	1	1	CF が立った
	1	0	1	0	0	0	0	0	0	0	0	0	0	0	0	1	—	A001H
	1	0	1	1	1	1	1	0	0	0	1	0	0	0	0	0	—	上 2 行を XOR
右シフト 4 回目	0	1	0	1	1	1	1	1	0	0	0	1	0	0	0	0	0	
右シフト 5 回目	0	0	1	0	1	1	1	1	1	0	0	0	1	0	0	0	0	
右シフト 6 回目	0	0	0	1	0	1	1	1	1	1	0	0	0	1	0	0	0	
右シフト 7 回目	0	0	0	0	1	0	1	1	1	1	1	0	0	0	1	0	0	
右シフト 8 回目	0	0	0	0	0	1	0	1	1	1	1	1	0	0	0	1	0	05F1H

このCRC計算の結果は、000010111110001です。(最終行)
 16進数で表示すると05F1Hです。(メッセージに組み込む際は下位→上位の順になります)

3-5. エラーメッセージ

マスターから送信されたメッセージに誤りがある場合、スレーブ(モジュール)からエラーメッセージを返します。
 エラーメッセージが返された時は、送信データを確認してください。

表 3.43 エラーメッセージ(スレーブ(モジュール) → マスター)の内容

名称	
スレーブID	
受信した機能コード + 80H	
エラーコード (下表参照)	
エラーチェック (CRC-16)	下位
	上位

表 3.44 エラーコードの内容

エラーコード	内容	説明
01H	機能コード不良	モジュールが非対応の機能コードを受信した
02H	アドレス不良	モジュールが非対応のアドレスを受信した
03H	データ数不良	指定したデータ数が大きすぎます
06H	スレーブビジー	モジュールはビジー中です

◎エラー例

スレーブID 01Hのモジュールから機能コード04Hでアドレス不良エラーが発生した場合の応答

表 3.45 エラーの際の受信データの例

名称		受信データ
スレーブID		01H
機能コード		84H
エラーコード		02H
エラーチェック (CRC-16)	下位	C2H
	上位	C1H

4. システム構成例

各モジュールのシステム構成例を示します。

4-1. WLD-PA□□R/PEMR

4-1-1. WLDで電力量データ(单相2線)の取得を行う場合

单相2線 110V 200A回路の計測を行うにはWLD-PA12R-222M-4A000またはWLD-PEMRを使用します。

電力量データの取得を行う手順は次の通りです。

(設定データはすべて16進表記)

※各作業の詳細についてはWLDの取扱説明書を参照してください

1. 单相2線配線例

WLD-PA12R-222M-4A000、WLD-PEMRを使用した場合の説明をします。

電圧の配線

1相をメータの入力電圧端子P1に接続してください。

N相をメータの入力電圧端子P2に接続してください。

電流の配線

計測したい回路の1相側にCTを取り付け、メータの入力電流端子1S,1Lへ配線してください。

CTはWCTF-200A-Nを使用します。

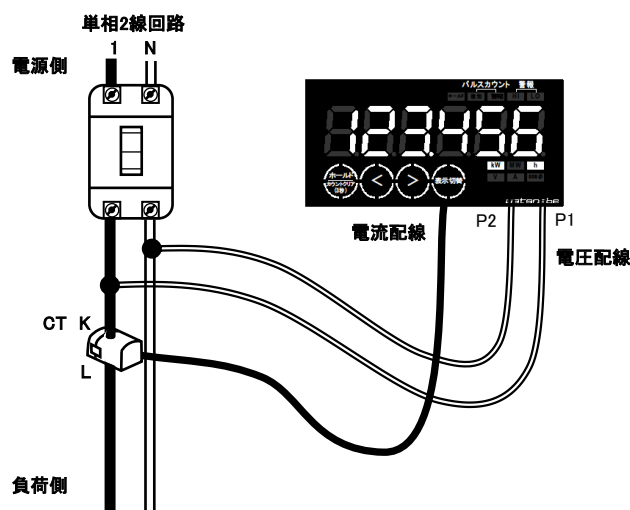

2. パラメータ変更(パネル設定)

WLD-PA□□Rは相線区分パラメータ設定の必要はありません。(型式で決まっています)

WLD-PEMRはパネル操作または通信で相線区分を单相2線、電圧入力定格・定格一次電圧を110V、電流入力定格・定格一次電流を200Aに設定してください。

RS485の通信設定はモジュールの前面パネルで設定できます。

以下の説明は、WLDのスレーブIDを01HIに設定した場合です。

3. パラメータ設定通信

WLD-PA□□Rは通信を使用して相線区分パラメータや通信設定の変更はできません。

WLD-PEMRは通信による相線区分パラメータの設定も可能です。(5-1-2. 参照)

4. データ取得

有効電力量(受電)のデータを取得します。

取得するデータのアドレスは下表の通りです。(「表 5.10 WLDデータ読み出し」から抜粋)

表 4.1 電力量取得アドレス

アドレス	内容	データサイズ (byte)	単位
0500H	有効電力量(受電)	8	0.001kWh

5. データ取得通信

電力量データを取得します。

取得なので、機能コードは04H(入力レジスタ 読み出し[読み出し専用アドレス])を使用します。

有効電力量(受電)データ取得

有効電力量(受電)のデータを取得します。

まず、マスターからスレーブ(モジュール)にメッセージを送信します。

データサイズは8バイトなので、読み出しワード数は4です。

表 4.2 有効電力量データ取得の例[送信]

名称	送信データ	
スレーブID	01H	
機能コード	04H	
アドレス	上位	05H
	下位	00H
読み出しワード数	上位	00H
	下位	04H
エラーチェック (CRC-16)	下位	F1H
	上位	05H

そのあとスレーブ(モジュール)からマスターに応答が返ってきます。

4ワードのデータが返ってきます。これを10進数で表記すると8.870kWhとなります。

表 4.3 有効電力量取得の例[受信]

名称	受信データ	
スレーブID	01H	
機能コード	04H	
読み出しバイト数	08H	
1ワード目の データ	上位	00H
	下位	00H
2ワード目の データ	上位	00H
	下位	00H
3ワード目の データ	上位	00H
	下位	00H
4ワード目の データ	上位	22H
	下位	A6H
エラーチェック (CRC-16)	下位	BCH
	上位	D7H

4-2. WMS-PE1N

4-2-1. WMS-PE1Nで電力量データの取得を行う場合

三相3線 220V 200A回路の計測をWMS-PE1Nで行い、電力量データの取得を行う場合は次の通りです。
 (設定データはすべて16進表記)

1. 配線例

下図のように配線した場合を説明します。



図 4.1 WMS-PE1N配線例

2. パラメータ変更

下表のようにパラメータを設定します。

以下の説明は、WMS-PE1NのスレーブIDを01Hに設定した場合です。

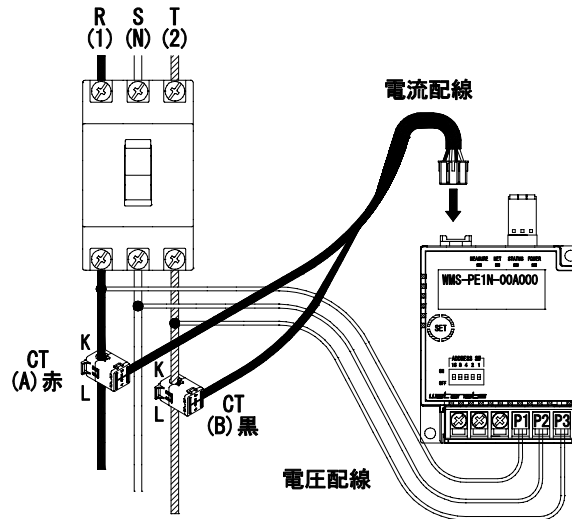
表 4.4 WMS-PE1N スレーブID 01Hの時のパラメータ変更の例

アドレス	内容	データサイズ (byte)	データ	
			設定値	データ説明
1000H	CH1 相線区分	2	0002H	三相3線
1006H	電圧入力定格(系統1)	2	0001H	220V
1008H	CH1 電流入力定格	2	0003H	200A
100EH	CH1 外部CT設定	2	0013H	CT値200A

3. パラメータ設定通信

パラメータの設定をします。

設定なので、機能コードは06H(保持レジスタ 書き込み)を使用します。

CH1 相線区分設定

CH1 相線区分を三相3線に設定します。

まず、マスターからスレーブ(モジュール)にメッセージを送信します。

表 4.5 相線区分設定の例[送信]

名称		送信データ
スレーブID		01H
機能コード		06H
アドレス	上位	10H
	下位	00H
書き込み ワードデータ	上位	00H
	下位	02H
エラーチェック (CRC-16)	下位	0CH
	上位	CBH

そのあとスレーブ(モジュール)から応答がありますので、一致しているかどうかをチェックします。

表 4.6 相線区分設定の例[受信]

名称		受信データ
スレーブID		01H
機能コード		06H
アドレス	上位	10H
	下位	00H
書き込み ワードデータ	上位	00H
	下位	02H
エラーチェック (CRC-16)	下位	0CH
	上位	CBH

電圧入力定格(系統1)

電圧入力定格(系統1)を220Vに設定します。

まず、マスターからスレーブ(モジュール)にメッセージを送信します。

表 4.7 電圧入力定格の例[送信]

名称		送信データ
スレーブID		01H
機能コード		06H
アドレス	上位	10H
	下位	06H
書き込み ワードデータ	上位	00H
	下位	01H
エラーチェック (CRC-16)	下位	ACH
	上位	CBH

そのあとスレーブ(モジュール)から応答がありますので、一致しているかどうかをチェックします。

表 4.8 電圧入力定格の例[受信]

名称		受信データ
スレーブID		01H
機能コード		06H
アドレス	上位	10H
	下位	06H
書き込み ワードデータ	上位	00H
	下位	01H
エラーチェック (CRC-16)	下位	ACH
	上位	CBH

CH1 電流入力定格

CH1 電流入力定格を200Aに設定します。

まず、マスターからスレーブ(モジュール)にメッセージを送信します。

表 4.9 電流入力定格[送信]

名称		送信データ
スレーブID		01H
機能コード		06H
アドレス	上位	10H
	下位	08H
書き込み ワードデータ	上位	00H
	下位	03H
エラーチェック (CRC-16)	下位	4CH
	上位	C9H

そのあとスレーブ(モジュール)から応答がありますので、一致しているかどうかをチェックします。

表 4.10 電流入力定格[受信]

名称		受信データ
スレーブID		01H
機能コード		06H
アドレス	上位	10H
	下位	08H
書き込み ワードデータ	上位	00H
	下位	03H
エラーチェック (CRC-16)	下位	4CH
	上位	C9H

CH1 外部 CT 設定

CH1 外部CT設定を200Aに設定します。

まず、マスターからスレーブ(モジュール)にメッセージを送信します。

表 4.11 外部CT設定[送信]

名称		送信データ
スレーブID		01H
機能コード		06H
アドレス	上位	10H
	下位	0EH
書き込み ワードデータ	上位	00H
	下位	13H
エラーチェック (CRC-16)	下位	ADH
	上位	04H

そのあとスレーブ(モジュール)から応答がありますので、一致しているかどうかをチェックします。

表 4.12 外部CT設定[受信]

名称		受信データ
スレーブID		01H
機能コード		06H
アドレス	上位	10H
	下位	0EH
書き込み ワードデータ	上位	00H
	下位	13H
エラーチェック (CRC-16)	下位	ADH
	上位	04H

4. データ取得

CH1-A 有効電力量(受電)のデータを取得します。
 取得するデータのアドレスは下表の通りです。

表 4.13 CH1-A 有効電力量(受電)のデータ取得例

アドレス	内容	データサイズ (byte)	単位
0500H	CH1-A 有効電力量(受電)	8	Wh

- ① 「表 5.23 計測要素毎のデータサイズと応答データ」から有効電力量(受電/送電)の行を見ます。
- ② アドレスの列に「表 5.28参照」と記載されているので、「表 5.28 電力量アドレス一覧」を見ます。
- ③ 取得したい「CH1-A 有効電力量(受電)」を見るとアドレスが0500Hとわかります。

5. データ取得通信

電力量データを取得します。
 取得なので、機能コードは04H(入力レジスタ 読み出し[読み出し専用アドレス])を使用します。

有効電力量(受電)データ取得

有効電力量(受電)のデータを取得します。
 まず、マスターからスレーブ(モジュール)にメッセージを送信します。
 データサイズは8バイトなので、読み出しワード数は4です。

表 4.14 有効電力量(受電) 送信

名称	送信データ	
スレーブID	01H	
機能コード	04H	
アドレス	上位	05H
	下位	00H
読み出しワード数	上位	00H
	下位	04H
エラーチェック (CRC-16)	下位	F1H
	上位	05H

そのあとスレーブ(モジュール)からマスターに応答が返ってきます。
 4ワードのデータが返ってきます。これを10進数で表記すると8.870Whとなります。

表 4.15 有効電力量(受電)[受信]

名称	受信データ	
スレーブID	01H	
機能コード	04H	
読み出しバイト数	08H	
1ワード目の データ	上位	00H
	下位	00H
2ワード目の データ	上位	00H
	下位	00H
3ワード目の データ	上位	00H
	下位	00H
4ワード目の データ	上位	22H
	下位	A6H
エラーチェック (CRC-16)	下位	BCH
	上位	D7H

4-3. WMS-PE6N

4-3-1. WMS-PE6Nで電力量データの取得を行う場合

三相3線 220V 200A回路の計測をWMS-PE6Nで行い、3チャンネルの電力量データの取得を行う場合は次の通りです。
 (設定データはすべて16進表記)

1. 配線例

下図のように配線した場合を説明します。



図 4.2 WMS-PE6N配線例

2. パラメータ変更

下表のように3チャンネルのパラメータを設定します。
 以下の説明は、WMS-PE6NのスレーブIDを01Hに設定した場合です。

表 4.16 WMS-PE6N スレーブID 01Hの時のパラメータ変更の例

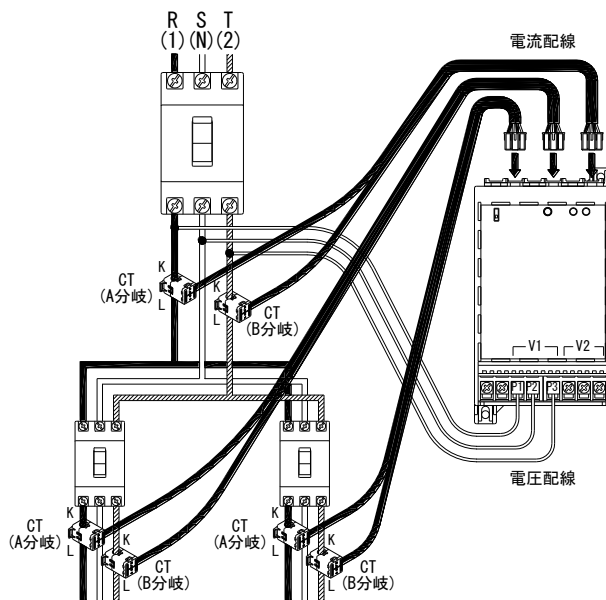
アドレス	内容	データサイズ (byte)	データ	
			設定値	データ説明
1000H	CH1 相線区分	2	0002H	三相3線
1001H	CH2 相線区分	2	0002H	三相3線
1002H	CH3 相線区分	2	0002H	三相3線
1006H	電圧入力定格(系統1)	2	0001H	220V
1006H	定格一次電圧(系統1)	2	0008H	6600V
1008H	CH1 電流入力定格	2	0003H	200A
1009H	CH2 電流入力定格	2	0003H	200A
100AH	CH3 電流入力定格	2	0003H	200A
100EH	CH1 外部CT設定	2	0013H	CT値200A
100FH	CH1 外部CT設定	2	0013H	CT値200A
1010H	CH1 外部CT設定	2	0013H	CT値200A
1016H	CH電圧系統	2	0000H	すべて1系統
1017H	CH使用状況	2	003FH	CH1~CH3使用

3. パラメータ設定通信

CH1 相線区分設定

CH1 相線区分を三相3線に設定します。

まず、マスターからスレーブ(モジュール)にメッセージを送信します。

表 4.17 CH1 相線区分設[送信]

名称		送信データ
スレーブID		01H
機能コード		06H
アドレス	上位	10H
	下位	00H
書き込み ワードデータ	上位	00H
	下位	02H
エラーチェック (CRC-16)	下位	0CH
	上位	CBH

そのあとスレーブ(モジュール)から応答がありますので、一致しているかどうかをチェックします。

表 4.18 CH1 相線区分設[受信]

名称		受信データ
スレーブID		01H
機能コード		06H
アドレス	上位	10H
	下位	00H
書き込み ワードデータ	上位	00H
	下位	02H
エラーチェック (CRC-16)	下位	0CH
	上位	CBH

CH2 相線区分設定

CH1と同様にCH2 相線区分を三相3線に設定します。

まず、マスターからスレーブ(モジュール)にメッセージを送信します。

表 4.19 CH2 相線区分設定[送信]

名称		送信データ
スレーブID		01H
機能コード		06H
アドレス	上位	10H
	下位	01H
書き込み ワードデータ	上位	00H
	下位	02H
エラーチェック (CRC-16)	下位	5DH
	上位	0BH

そのあとスレーブ(モジュール)から応答がありますので、一致しているかどうかをチェックします。

表 4.20 CH2 相線区分設定[受信]

名称		受信データ
スレーブID		01H
機能コード		06H
アドレス	上位	10H
	下位	01H
書き込み ワードデータ	上位	00H
	下位	02H
エラーチェック (CRC-16)	下位	5DH
	上位	0BH

CH3 相線区分設定

同様にCH3 相線区分を三相3線に設定します。

まず、マスターからスレーブ(モジュール)にメッセージを送信します。

表 4.21 CH3 相線区分設定[送信]

名称		送信データ
スレーブID		01H
機能コード		06H
アドレス	上位	10H
	下位	02H
書き込み ワードデータ	上位	00H
	下位	02H
エラーチェック (CRC-16)	下位	ADH
	上位	0BH

そのあとスレーブ(モジュール)から応答がありますので、一致しているかどうかをチェックします。

表 4.22 CH3 相線区分設定[受信]

名称		受信データ
スレーブID		01H
機能コード		06H
アドレス	上位	10H
	下位	02H
書き込み ワードデータ	上位	00H
	下位	02H
エラーチェック (CRC-16)	下位	ADH
	上位	0BH

電圧入力定格(系統1)

電圧入力定格(系統1)を220Vに設定します。

まず、マスターからスレーブ(モジュール)にメッセージを送信します。

表 4.23 電圧入力定格(系統1)[送信]

名称		送信データ
スレーブID		01H
機能コード		06H
アドレス	上位	10H
	下位	06H
書き込み ワードデータ	上位	00H
	下位	01H
エラーチェック (CRC-16)	下位	ACH
	上位	CBH

そのあとスレーブ(モジュール)から応答がありますので、一致しているかどうかをチェックします。

表 4.24 電圧入力定格(系統1)[受信]

名称		受信データ
スレーブID		01H
機能コード		06H
アドレス	上位	10H
	下位	06H
書き込み ワードデータ	上位	00H
	下位	01H
エラーチェック (CRC-16)	下位	ACH
	上位	CBH

定格一次電圧(系統1)

定格一次電圧(系統1)を6600Vに設定します。

まず、マスターからスレーブ(モジュール)にメッセージを送信します。

表 4.25 定格一次電圧(系統1)[送信]

名称		送信データ
スレーブID		01H
機能コード		06H
アドレス	上位	10H
	下位	14H
書き込み ワードデータ	上位	00H
	下位	08H
エラーチェック (CRC-16)	下位	CCH
	上位	C8H

そのあとスレーブ(モジュール)から応答がありますので、一致しているかどうかをチェックします。

表 4.26 定格一次電圧(系統1)[受信]

名称		受信データ
スレーブID		01H
機能コード		06H
アドレス	上位	10H
	下位	14H
書き込み ワードデータ	上位	00H
	下位	08H
エラーチェック (CRC-16)	下位	CCH
	上位	C8H

CH1 電流入力定格

CH1 電流入力定格を200Aに設定します。

まず、マスターからスレーブ(モジュール)にメッセージを送信します。

表 4.27 CH1 電流入力定格[送信]

名称		送信データ
スレーブID		01H
機能コード		06H
アドレス	上位	10H
	下位	08H
書き込み ワードデータ	上位	00H
	下位	03H
エラーチェック (CRC-16)	下位	4CH
	上位	C9H

そのあとスレーブ(モジュール)から応答がありますので、一致しているかどうかをチェックします。

表 4.28 CH1 電流入力定格[受信]

名称		受信データ
スレーブID		01H
機能コード		06H
アドレス	上位	10H
	下位	08H
書き込み ワードデータ	上位	00H
	下位	03H
エラーチェック (CRC-16)	下位	4CH
	上位	C9H

CH2 電 流 入 力 定 格

CH1と同様に、CH2 電流入力定格を200Aに設定します。
 まず、マスターからスレーブ(モジュール)にメッセージを送信します。

表 4.29 CH2 電流入力定格[送信]

名称		送信データ
スレーブID		01H
機能コード		06H
アドレス	上位	10H
	下位	09H
書き込み ワードデータ	上位	00H
	下位	03H
エラーチェック (CRC-16)	下位	1DH
	上位	09H

そのあとスレーブ(モジュール)から応答がありますので、一致しているかどうかをチェックします。

表 4.30 CH2 電流入力定格[受信]

名称		受信データ
スレーブID		01H
機能コード		06H
アドレス	上位	10H
	下位	09H
書き込み ワードデータ	上位	00H
	下位	03H
エラーチェック (CRC-16)	下位	1DH
	上位	09H

CH3 電 流 入 力 定 格

同様にCH3 電流入力定格を200Aに設定します。
 まず、マスターからスレーブ(モジュール)にメッセージを送信します。

表 4.31 CH3 電流入力定格[送信]

名称		送信データ
スレーブID		01H
機能コード		06H
アドレス	上位	10H
	下位	0AH
書き込み ワードデータ	上位	00H
	下位	03H
エラーチェック (CRC-16)	下位	EDH
	上位	09H

そのあとスレーブ(モジュール)から応答がありますので、一致しているかどうかをチェックします。

表 4.32 CH3 電流入力定格[受信]

名称		受信データ
スレーブID		01H
機能コード		06H
アドレス	上位	10H
	下位	0AH
書き込み ワードデータ	上位	00H
	下位	03H
エラーチェック (CRC-16)	下位	EDH
	上位	09H

CH1 外部 CT 設定

CH1 外部CT設定を200Aに設定します。

まず、マスターからスレーブ(モジュール)にメッセージを送信します。

表 4.33 CH1 外部CT設定[送信]

名称		送信データ
スレーブID		01H
機能コード		06H
アドレス	上位	10H
	下位	0EH
書き込み ワードデータ	上位	00H
	下位	13H
エラーチェック (CRC-16)	下位	ADH
	上位	04H

そのあとスレーブ(モジュール)から応答がありますので、一致しているかどうかをチェックします。

表 4.34 CH1 外部CT設定[受信]

名称		受信データ
スレーブID		01H
機能コード		06H
アドレス	上位	10H
	下位	0EH
書き込み ワードデータ	上位	00H
	下位	13H
エラーチェック (CRC-16)	下位	ADH
	上位	04H

CH2 外部 CT 設定

CH2 外部CT設定を200Aに設定します。

まず、マスターからスレーブ(モジュール)にメッセージを送信します。

表 4.35 CH2 外部CT設定[送信]

名称		送信データ
スレーブID		01H
機能コード		06H
アドレス	上位	10H
	下位	0FH
書き込み ワードデータ	上位	00H
	下位	13H
エラーチェック (CRC-16)	下位	FCH
	上位	C4H

そのあとスレーブ(モジュール)から応答がありますので、一致しているかどうかをチェックします。

表 4.36 CH2 外部CT設定[受信]

名称		受信データ
スレーブID		01H
機能コード		06H
アドレス	上位	10H
	下位	0FH
書き込み ワードデータ	上位	00H
	下位	13H
エラーチェック (CRC-16)	下位	FCH
	上位	C4H

CH3 外部 CT 設定

CH3 外部CT設定を200Aに設定します。

まず、マスターからスレーブ(モジュール)にメッセージを送信します。

表 4.37 CH3 外部CT設定[送信]

名称		送信データ
スレーブID		01H
機能コード		06H
アドレス	上位	10H
	下位	10H
書き込み ワードデータ	上位	00H
	下位	13H
エラーチェック (CRC-16)	下位	CDH
	上位	02H

そのあとスレーブ(モジュール)から応答がありますので、一致しているかどうかをチェックします。

表 4.38 CH3 外部CT設定[受信]

名称		受信データ
スレーブID		01H
機能コード		06H
アドレス	上位	10H
	下位	10H
書き込み ワードデータ	上位	00H
	下位	13H
エラーチェック (CRC-16)	下位	CDH
	上位	02H

CH 電圧系統設定

CH電圧系統設定のCH1～CH6を系統1に設定します。

まず、マスターからスレーブ(モジュール)にメッセージを送信します。

表 4.39 CH電圧系統設定[送信]

名称		送信データ
スレーブID		01H
機能コード		06H
アドレス	上位	10H
	下位	16H
書き込み ワードデータ	上位	00H
	下位	00H
エラーチェック (CRC-16)	下位	6CH
	上位	CEH

そのあとスレーブ(モジュール)から応答がありますので、一致しているかどうかをチェックします。

表 4.40 CH電圧系統設定[受信]

名称		受信データ
スレーブID		01H
機能コード		06H
アドレス	上位	10H
	下位	16H
書き込み ワードデータ	上位	00H
	下位	00H
エラーチェック (CRC-16)	下位	6CH
	上位	CEH

CH 使用 状 況 設 定

CH使用状況設定をCH1～CH3使用に設定します。

まず、マスターからスレーブ(モジュール)にメッセージを送信します。

表 4.41 CH使用状況設定[送信]

名 称		送 信 データ
スレーブID		01H
機 能 コード		06H
ア ド レ ス	上 位	10H
	下 位	17H
書 き 込 み ワ ー ド データ	上 位	00H
	下 位	3FH
エ ラ ー チェック (CRC-16)	下 位	7DH
	上 位	1EH

そのあとスレーブ(モジュール)から応答がありますので、一致しているかどうかをチェックします。

表 4.42 CH使用状況設定[受信]

名 称		受 信 データ
スレーブID		01H
機 能 コード		06H
ア ド レ ス	上 位	10H
	下 位	17H
書 き 込 み ワ ー ド データ	上 位	00H
	下 位	3FH
エ ラ ー チェック (CRC-16)	下 位	7DH
	上 位	1EH

4. データ取得

データを取得します。

取得するデータのアドレスは下表の通りです。

表 4.43 WMS-PE6Nでの有効電力量取得例

アドレス	内 容	データサイズ (byte)	単 位
0500H	CH1-A 有効電力量(受電)	8	Wh
0530H	CH2-A 有効電力量(受電)	8	Wh
0560H	CH3-A 有効電力量(受電)	8	Wh

- ① 「表 5.23 計測要素毎のデータサイズと応答データ」から有効電力量(受電/送電)の行を見ます。
- ② アドレスの列に「表 5.28参照」と記載されているので、「表 5.28 電力量アドレス一覧」を見ます。
- ③ 取得したい「CH1-A 有効電力量(受電)」を見るとアドレスが0500Hとわかります。
同様に調べると、「CH2-A 有効電力量(受電)」のアドレスは0530H、「CH3-A 有効電力量(受電)」のアドレスは0560Hです。

5. データ取得通信

各チャンネルの電力量データを取得します。
 取得なので、機能コードは04H(入力レジスタ 読み出し[読み出し専用アドレス])を使用します。

CH1-A 有効電力量(受電)データ取得

CH1-A有効電力量(受電)のデータを取得します。
 まず、マスターからスレーブ(モジュール)にメッセージを送信します。
 データサイズは8バイトなので、読み出しワード数は4です。

表 4.44 CH1-A有効電力量(受電)データ取得[送信]

名称		送信データ
スレーブID		01H
機能コード		04H
アドレス	上位	05H
	下位	00H
読み出しワード数	上位	00H
	下位	04H
エラーチェック (CRC-16)	下位	F1H
	上位	05H

そのあとスレーブ(モジュール)からマスターに応答が返ってきます。
 4ワードのデータが返ってきます。これを10進数で表記すると8.870Whとなります。

表 4.45 CH1-A有効電力量(受電)データ取得[受信]

名称		受信データ
スレーブID		01H
機能コード		04H
読み出しバイト数		08H
1ワード目の データ	上位	00H
	下位	00H
2ワード目の データ	上位	00H
	下位	00H
3ワード目の データ	上位	00H
	下位	00H
4ワード目の データ	上位	22H
	下位	A6H
エラーチェック (CRC-16)	下位	BCH
	上位	D7H

CH2-A 有効電力量(受電)データ取得

CH2-A有効電力量(受電)のデータを取得します。
 まず、マスターからスレーブ(モジュール)にメッセージを送信します。
 データサイズは8バイトなので、読み出しワード数は4です。

表 4.46 CH2-A有効電力量(受電)データ取得[送信]

名称		送信データ
スレーブID		01H
機能コード		04H
アドレス	上位	05H
	下位	30H
読み出しワード数	上位	00H
	下位	04H
エラーチェック (CRC-16)	下位	F1H
	上位	0AH

そのあとスレーブ(モジュール)からマスターに応答が返ってきます。
 4ワードのデータが返ってきます。これを10進数で表記すると3860Whとなります。

表 4.47 CH2-A有効電力量(受電)データ取得[受信]

名称		受信データ
スレーブID		01H
機能コード		04H
読み出しバイト数		08H
1ワード目の データ	上位	00H
	下位	00H
2ワード目の データ	上位	00H
	下位	00H
3ワード目の データ	上位	00H
	下位	00H
4ワード目の データ	上位	0FH
	下位	14H
エラーチェック (CRC-16)	下位	21H
	上位	F2H

CH3-A 有効電力量(受電)データ取得

CH3-A有効電力量(受電)のデータを取得します。
 まず、マスターからスレーブ(モジュール)にメッセージを送信します。
 データサイズは8バイトなので、読み出しワード数は4です。

表 4.48 CH3-A有効電力量(受電)データ取得[送信]

名称		送信データ
スレーブID		01H
機能コード		04H
アドレス	上位	05H
	下位	60H
読み出しワード数	上位	00H
	下位	04H
エラーチェック (CRC-16)	下位	F1H
	上位	1BH

そのあとスレーブ(モジュール)からマスターに応答が返ってきます。
 4ワードのデータが返ってきます。これを10進数で表記すると4640Whとなります。

表 4.49 CH3-A有効電力量(受電)データ取得[受信]

名称		受信データ
スレーブID		01H
機能コード		04H
読み出しバイト数		08H
1ワード目の データ	上位	00H
	下位	00H
2ワード目の データ	上位	00H
	下位	00H
3ワード目の データ	上位	00H
	下位	00H
4ワード目の データ	上位	12H
	下位	20H
エラーチェック (CRC-16)	下位	29H
	上位	75H

4-4. WMB-DI16(WMB-DI16A)

4-4-1. WMB-DI16でパルスカウンタの取得を行う場合

WMB-DI16でパルスカウンタの取得を行う場合は次の通りです。
 (設定データはすべて16進表記)

1. データ取得通信

パルスカウンタを取得します。

取得なので、機能コードは04H(入力レジスタ 読み出し[読み出し専用アドレス])を使用します。

パルスカウンタ取得

CH1からCH4のパルスカウンタを取得します。

まず、マスターからスレーブ(モジュール)にメッセージを送信します。

データサイズは16バイトなので、読み出しワード数は8です。

表 4.50 パルスカウンタ取得[送信]

名称		送信データ
スレーブID		01H
機能コード		04H
アドレス	上位	00H
	下位	00H
読み出しワード数	上位	00H
	下位	08H
エラーチェック (CRC-16)	下位	F1H
	上位	CCH

そのあとスレーブ(モジュール)からマスターに8ワードのデータが返ってきます。

表 4.51 パルスカウンタ取得[受信]

名称		受信データ
スレーブID		01H
機能コード		04H
読み出しバイト数		10H
1ワード目の データ	上位	00H
	下位	00H
2ワード目の データ	上位	00H
	下位	00H
3ワード目の データ	上位	00H
	下位	08H
4ワード目の データ	上位	D2H
	下位	7EH
5ワード目の データ	上位	00H
	下位	00H
6ワード目の データ	上位	00H
	下位	00H
7ワード目の データ	上位	00H
	下位	08H
8ワード目の データ	上位	D1H
	下位	89H
エラーチェック (CRC-16)	下位	EFH
	上位	B9H

取得されたデータは下記の通りです。

表 4.52 取得データまとめ

チャンネル	読み出し値(16進数)	10進数
CH1	00000000H	0
CH2	0008D27EH	578174
CH3	00000000H	0
CH4	0008D189H	577929

4-5. WMB-DIO8R(WMB-DIO8RA)

4-5-1. WMB-DIO8Rで指定チャンネルへ発停出力制御を行う場合

WMB-DIO8Rで指定チャンネルへ出力を行う場合は次の通りです。
(設定データはすべて16進表記)

1. 発停出力設定通信

発停出力設定を行います。

書き込みなので、機能コードは05H(コイル書き込み)または0FH(コイル連続書き込み)を使用します。

発停出力制御に関する通信

CH1(発)とCH2(停)へのDOの発停出力を設定します。

まず、マスターからスレーブ(モジュール)にメッセージを送信します。

コイルへの書き込み時、1にするときは0xFF00、0にするときは0x0000を書き込む事に注意してください。

表 4.53 発停出力設定[送信]

名称		送信データ
スレーブID		01H
機能コード		05H
開始アドレス	上位	01H
	下位	80H
書き込み ワードデータ	上位	FFH
	下位	00H
エラーチェック (CRC-16)	下位	8CH
	上位	2EH

そのあとスレーブ(モジュール)からマスターに応答が返ってきます。

表 4.54 発停出力設定[受信]

名称		送信データ
スレーブID		01H
機能コード		05H
開始アドレス	上位	01H
	下位	80H
書き込み ワードデータ	上位	FFH
	下位	00H
エラーチェック (CRC-16)	下位	8CH
	上位	2EH

4-5-2. 発停出力モード

WMB-DIO8R(WMB-DIO8RA)には発停出力モードがあります。
次に例をあげて動作を説明します。

1. ケース1

強制停止出力制御がOFF状態で発停出力制御を行ったときのDO(発)とDO(停)の動作状態を示します。

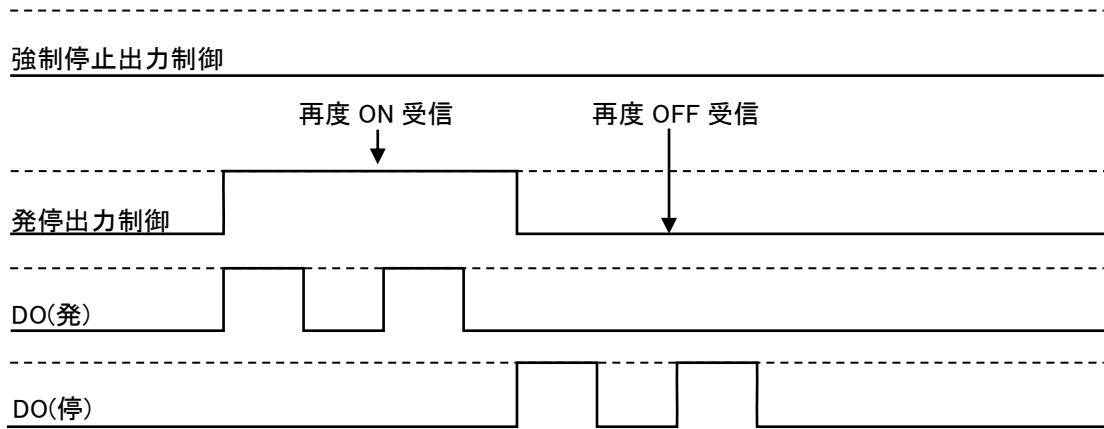

2. ケース2

強制停止出力制御と発停出力制御を合わせて制御したときのDO(発)とDO(停)の動作状態を示します。

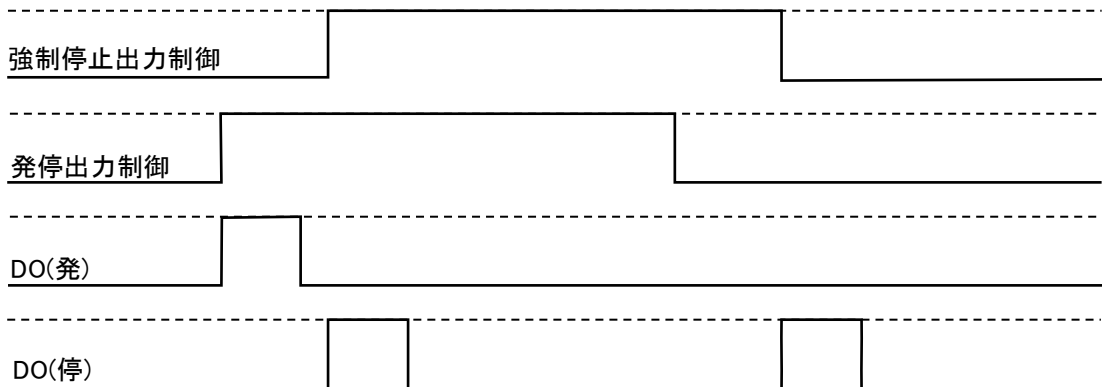

3. ケース3

発停出力制御中に強制停止出力制御を行ったときのDO(発)とDO(停)の動作状態を示します。

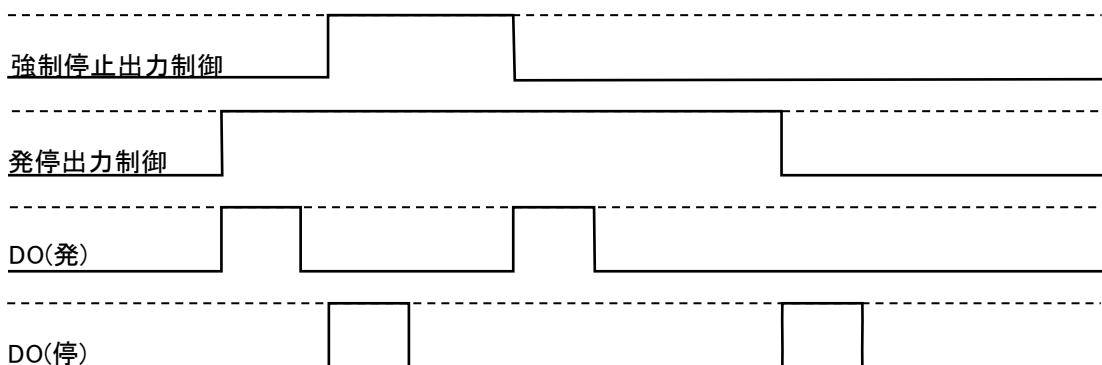

4. ケース4

DO(発)出力中に強制停止出力制御を行ったとき、およびDO(発)出力中に発停出力制御がOFFになったときのDO(発)とDO(停)の動作状態を示します。

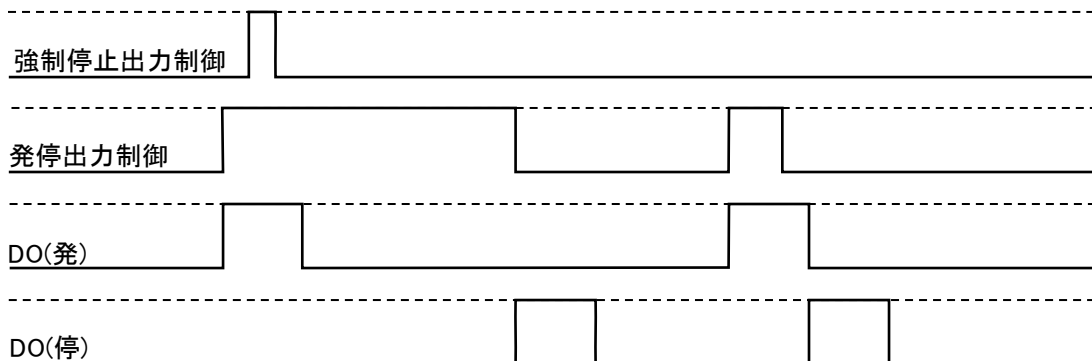

※強制停止出力制御がONである間、発停出力制御を無視します。

4-5-3. ノーマル出力

ノーマル出力は、出力制御の動きと実際の出力が一致するように出力します。

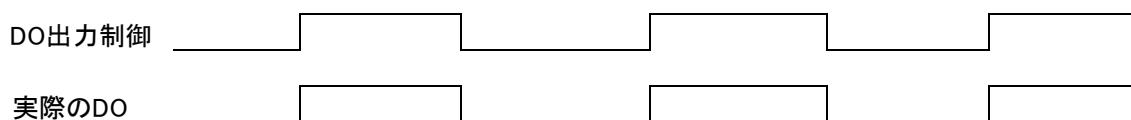

4-5-4. 反転出力

反転出力は、出力制御の動きと実際の出力が逆の動きになるように出力します。

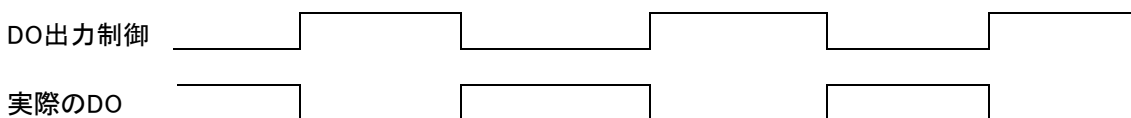

4-5-5. ワンショット出力

ワンショット出力は、出力制御がONになって出力が始まってから一定時間経過後に出力をOFFにします。

出力をOFFにするまでの時間は「5-4-1. 設定・制御パラメータ」 「2 保持レジスタ」 「デジタル入出力(DI、DO)」(P.108)のワンショットパルス幅設定で行います。

ワンショットパルス幅設定は全チャンネル共通です。

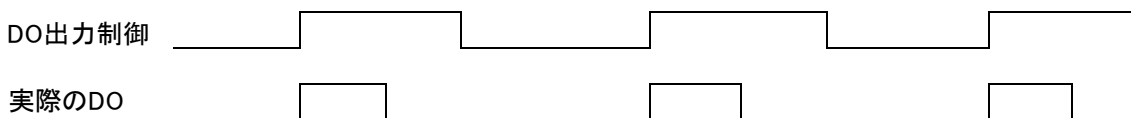

4-6. WMB-AI8

4-6-1. WMB-AI8からアナログ入力(AI)計測値を取得する

WMB-AI8でアナログ入力(AI)計測値を取得する場合は次の通りです。
 (設定データはすべて16進表記)

1. データ取得通信

アナログ入力(AI)計測値を取得します。

取得なので、機能コードは04H(入力レジスタ 読み出し[読み出し専用アドレス])を使用します。

アナログ入力(AI)計測値

CH1からCH8までのアナログ入力(AI)計測値を取得します。

まず、マスターからスレーブ(モジュール)にメッセージを送信します。

データサイズは2バイトなので、読み出しワードサイズは8です。

表 4.55 アナログ入力(AI)計測値[送信]

名称		送信データ
スレーブID		01H
機能コード		04H
開始アドレス	上位	00H
	下位	00H
読み出しワード数	上位	00H
	下位	08H
エラーチェック (CRC-16)	下位	F1H
	上位	CCH

そのあとスレーブ(モジュール)からマスターに応答が返ってきます。

応答が13 88 00 00 27 10 2E E0 00 00 17 A2 F8 30 FB F5Hであった場合、13 88Hが1ワード目のデータ、次の00 00Hが2ワード目のデータといったようにデータの対応づけができます。

表 4.56 アナログ入力(AI)計測値[受信]

名称		受信データ
スレーブID		01H
機能コード		04H
読み出しバイト数		10H
1ワード目の データ	上位	13H
	下位	88H
2ワード目の データ	上位	00H
	下位	00H
3ワード目の データ	上位	27H
	下位	10H
4ワード目の データ	上位	2EH
	下位	E0H
5ワード目の データ	上位	00H
	下位	00H
6ワード目の データ	上位	17H
	下位	A2H
7ワード目の データ	上位	F8H
	下位	30H
8ワード目の データ	上位	FBH
	下位	F5H
エラーチェック (CRC-16)	下位	51H
	上位	7EH

取得されたデータは下記の通りです。

表 4.57 アナログ入力(AI)計測値まとめ

チャンネル	読み出し値(16進数)	10進数	アナログ入力計測値(%)
CH1	1388H	5000	50.00
CH2	0000H	0	0.00
CH3	2710H	10000	100.00
CH4	2EE0H	12000	120.00
CH5	0000H	0	0.00
CH6	17A2H	6050	60.50
CH7	F830H	-2000	-20.00
CH8	FBF5H	-1035	-10.35

4-7. WMB-AO4

4-7-1. WMB-AO4のアナログ出力(AO)出力制御値(%)を設定する

WMB-AO4でアナログ出力(AO)出力制御値を設定する場合は次の通りです。
 (設定データはすべて16進表記)

1. データ取得通信

アナログ出力(AO)出力制御値を設定します。

設定なので、機能コード10H(保持レジスタ 連続書き込み)を使用します。

アナログ出力(AO)値設定

CH1からCH4までの出力制御値を設定します。

まず、マスターからスレーブ(モジュール)にメッセージを送信します。

データはCH1:50.00%、CH2:60.00%、CH3:70.00%、CH4:80.00%に設定します。

データサイズは2バイトなので、書き込みバイトサイズは8です。

表 4.58 アナログ出力(AO)値取得[送信]

名称		送信データ
スレーブID		01H
機能コード		10H
開始アドレス	上位	00H
	下位	00H
データ数	上位	00H
	下位	04H
バイト数		08H
1ワード目のデータ	上位	13H
	下位	88H
2ワード目のデータ	上位	17H
	下位	70H
3ワード目のデータ	上位	1BH
	下位	58H
4ワード目のデータ	上位	1FH
	下位	40H
エラーチェック (CRC-16)	下位	33H
	上位	70H

そのあとスレーブ(モジュール)からマスターに応答が返ってきます。

表 4.59 アナログ出力(AO)値取得[受信]

名称		受信データ
スレーブID		01H
機能コード		10H
アドレス	上位	00H
	下位	00H
データ数	上位	00H
	下位	04H
エラーチェック (CRC-16)	下位	C1H
	上位	CAH

4-7-2. 出力モードの指定について

アナログの出力モードの指定および出力固定値と出力初期値はModbus通信にて行う事ができます。通信に用いるModbusのアドレスとデータについては「5-7-1. 設定・制御パラメータ」「1.保持レジスタ」を参照してください。

4-7-3. 出力保持

モジュールの電源ON時に前回電源OFF時の出力値を出力します。
出力指示が発生すると、その出力値を出力します。

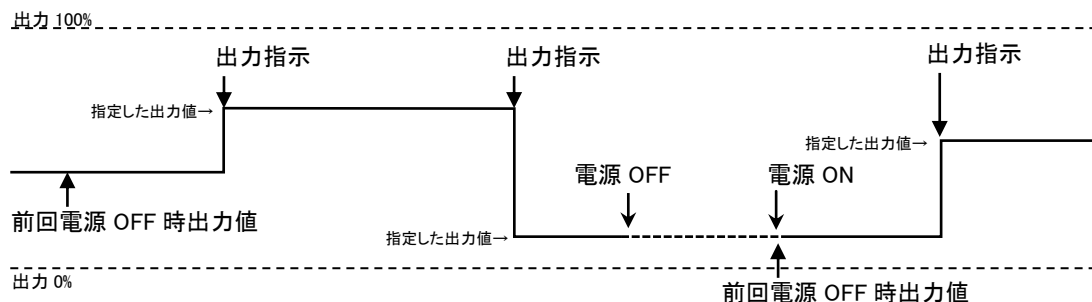

4-7-4. 出力固定

モジュールの電源ON時に、設定されている出力固定値を出力します。
このモードでは出力指示を外部から与えた場合でも出力指示を無視し、出力固定値を出力します。

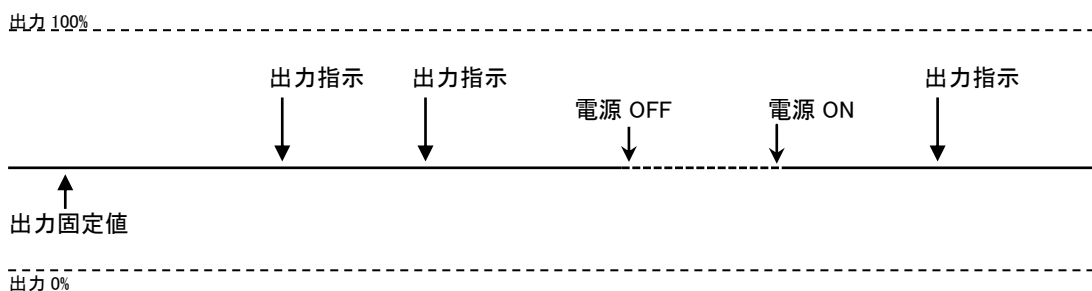

4-7-5. 初期値指定出力

モジュールの電源ON時に、設定されている出力初期値を出力します。
外部から出力指示を与えられた場合は、その出力指示にしたがい出力指示値を出力します。

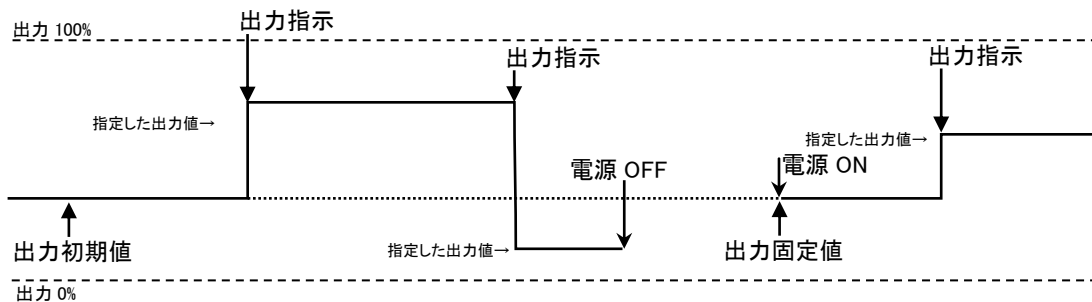

4-8. WMB-MAI6

4-8-1. WMB-MAI6から測温抵抗体(RI)計測値を取得する

WMB-MAI6で測温抵抗体(RI)計測値の取得を行う場合は次の通りです。
 (設定データはすべて16進表記)

1. データ取得通信

測温抵抗体計測値を取得します。

取得なので、機能コード04H(入力レジスタ 読み出し[読み出し専用アドレス])を使用します。

測温抵抗体(RI)計測値

CH1からCH3までの測温抵抗体(RI)計測値を取得します。
 まず、マスターからスレーブ(モジュール)にメッセージを送信します。
 読み出しワードサイズは3です。

表 4.60 測温抵抗体(RI)計測値[送信]

名称		送信データ
スレーブID		01H
機能コード		04H
開始アドレス	上位	00H
	下位	20H
読み出しワード数	上位	00H
	下位	03H
エラーチェック (CRC-16)	下位	B1H
	上位	C1H

そのあとスレーブ(モジュール)からマスターに応答が返ってきます。
 応答が13 88 00 00 27 10Hであった場合、00 32Hが1ワード目のデータ、次の00 00Hが2ワード目のデータといったようにデータの対応づけができます。

表 4.61 測温抵抗体(RI)計測値[受信]

名称		受信データ
スレーブID		01H
機能コード		04H
読み出しバイト数		06H
1ワード目の データ	上位	13H
	下位	88H
2ワード目の データ	上位	00H
	下位	00H
3ワード目の データ	上位	27H
	下位	10H
エラーチェック (CRC-16)	下位	98H
	上位	13H

取得されたデータは下記の通りです。

表 4.62 測温抵抗体(RI)計測値まとめ

チャンネル	読み出し値(16進数)	温度(10進数 °C)
CH1	1388H	50.00
CH2	0000H	0.00
CH3	2710H	100.00

4-9. WMS-PE2D□/LE2DO

4-9-1. WMS-PE2D□/LE2DOで電力量データの取得を行う場合

三相3線 220V 200A回路の計測をWMS-PE2D□/LE2DOで行い、回路Aと回路Cの電力量データの取得を行う場合は次の通りです。
 (設定データはすべて16進表記)

1. 配線例

下図のように配線した場合を説明します。



図 4.3 WMS-PE2D□/LE2DO配線例

2. パラメータ変更

下表のようにパラメータを設定します。

以下の説明はWMS-PE2D□/LE2DOのスレーブIDを01Hに設定した場合です。

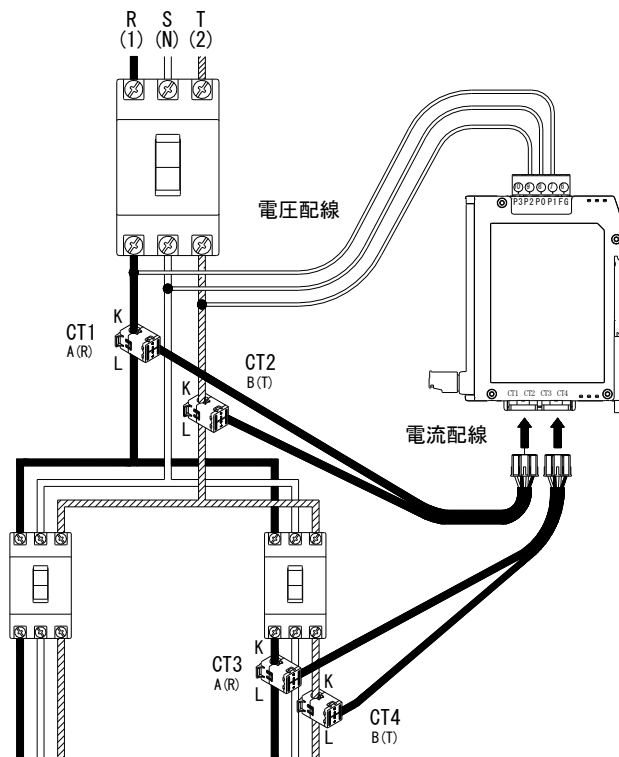
表 4.63 WMS-PE2D□/LE2DO スレーブID 01Hの時のパラメータ変更の例

アドレス	内容	データサイズ (byte)	データ	
			設定値	データ説明
1002H	相線区分	2	0002H	三相3線
1003H	電圧入力定格	2	0001H	220V
1004H	外部VT定格	4	000000DCH	220V
1006H	回路A 有効/無効	2	0001H	有効
1008H	回路C 有効/無効	2	0001H	有効
100AH	回路A 電流入力定格	2	0003H	200A
100CH	回路C 電流入力定格	2	0003H	200A
100EH	回路A 外部CT定格	2	00C8H	200A
1010H	回路C 外部CT定格	2	00C8H	200A

3. パラメータ設定通信

パラメータの設定をします。

設定なので、機能コードは06H(保持レジスタ 書き込み)または10H(保持レジスタ 連続書き込み)を使用します。

パラメータ設定許可通信(アドレス: 1000H)

パラメータ(保持レジスタのアドレス1002H以降)の変更を行う場合、まず設定許可指示を行います。

機能コードは06H(保持レジスタ 書き込み)を使用します。

まず、マスターからスレーブ(モジュール)にメッセージを送信します。

データは設定許可(0001H)を書き込みます。

表 4.64 パラメータ設定許可指示[送信]

名称		送信データ
スレーブID		01H
機能コード		06H
アドレス	上位	10H
	下位	00H
書き込み ワードデータ	上位	00H
	下位	01H
エラーチェック (CRC-16)	下位	4CH
	上位	CAH

そのあとスレーブ(モジュール)からマスターに応答が返ってきます。

下記の応答が返ってきた場合、スレーブ(モジュール)はパラメータ設定許可状態となります。

この時スレーブ(モジュール)の7SEGの表示は上段:表示なし、下段:“SET”となります。

表 4.65 パラメータ設定許可指示 [受信]

名称		受信データ
スレーブID		01H
機能コード		06H
アドレス	上位	10H
	下位	00H
データ数	上位	00H
	下位	01H
エラーチェック (CRC-16)	下位	4CH
	上位	CAH

相線区分

相線区分を三相3線に設定します。

まず、マスターからスレーブ(モジュール)にメッセージを送信します。

表 4.66 相線区分[送信]

名称		送信データ
スレーブID		01H
機能コード		06H
アドレス	上位	10H
	下位	02H
書き込み ワードデータ	上位	00H
	下位	02H
エラーチェック (CRC-16)	下位	ADH
	上位	0BH

そのあとスレーブ(モジュール)から応答がありますので、一致しているかどうかをチェックします。

表 4.67 相線区分[受信]

名称		受信データ
スレーブID		01H
機能コード		06H
アドレス	上位	10H
	下位	02H
書き込み ワードデータ	上位	00H
	下位	02H
エラーチェック (CRC-16)	下位	ADH
	上位	0BH

電圧入力定格

電圧入力定格を220Vに設定します。

まず、マスターからスレーブ(モジュール)にメッセージを送信します。

表 4.68 電圧入力定格[送信]

名称		送信データ
スレーブID		01H
機能コード		06H
アドレス	上位	10H
	下位	03H
書き込み ワードデータ	上位	00H
	下位	01H
エラーチェック (CRC-16)	下位	BCH
	上位	CAH

そのあとスレーブ(モジュール)から応答がありますので、一致しているかどうかをチェックします。

表 4.69 電圧入力定格[受信]

名称		受信データ
スレーブID		01H
機能コード		06H
アドレス	上位	10H
	下位	03H
書き込み ワードデータ	上位	00H
	下位	01H
エラーチェック (CRC-16)	下位	BCH
	上位	CAH

外部 VT 定格

外部VT定格を220Vに設定します。

まず、マスターからスレーブ(モジュール)にメッセージを送信します。

表 4.70 外部VT定格[送信]

名称		送信データ
スレーブID		01H
機能コード		10H
開始アドレス	上位	10H
	下位	04H
データ数	上位	00H
	下位	02H
バイト数		04H
1ワード目のデータ	上位	00H
	下位	00H
2ワード目のデータ	上位	00H
	下位	DCH
エラーチェック (CRC-16)	下位	3EH
	上位	05H

そのあとスレーブ(モジュール)から応答がありますので、一致しているかどうかをチェックします。

表 4.71 外部VT定格[受信]

名称		受信データ
スレーブID		01H
機能コード		10H
アドレス	上位	10H
	下位	04H
書き込み ワードデータ	上位	00H
	下位	02H
エラーチェック (CRC-16)	下位	04H
	上位	C9H

回路 A 有効/無効

回路A 有効/無効を有効に設定します。

まず、マスターからスレーブ(モジュール)にメッセージを送信します。

表 4.72 回路A 有効/無効[送信]

名称		送信データ
スレーブID		01H
機能コード		06H
アドレス	上位	10H
	下位	06H
書き込み ワードデータ	上位	00H
	下位	01H
エラーチェック (CRC-16)	下位	ACH
	上位	CBH

そのあとスレーブ(モジュール)から応答がありますので、一致しているかどうかをチェックします。

表 4.73 回路A 有効/無効[受信]

名称		受信データ
スレーブID		01H
機能コード		06H
アドレス	上位	10H
	下位	06H
書き込み ワードデータ	上位	00H
	下位	01H
エラーチェック (CRC-16)	下位	ACH
	上位	CBH

回路 C 有効/無効

回路C 有効/無効を有効に設定します。

まず、マスターからスレーブ(モジュール)にメッセージを送信します。

表 4.74 回路C 有効/無効[送信]

名称		送信データ
スレーブID		01H
機能コード		06H
アドレス	上位	10H
	下位	08H
書き込み ワードデータ	上位	00H
	下位	01H
エラーチェック (CRC-16)	下位	CDH
	上位	08H

そのあとスレーブ(モジュール)から応答がありますので、一致しているかどうかをチェックします。

表 4.75 回路C 有効/無効[受信]

名称		受信データ
スレーブID		01H
機能コード		06H
アドレス	上位	10H
	下位	08H
書き込み ワードデータ	上位	00H
	下位	01H
エラーチェック (CRC-16)	下位	CDH
	上位	08H

回路 A 電 流 入 力 定 格

回路A 電流入力定格を200Aに設定します。

まず、マスターからスレーブ(モジュール)にメッセージを送信します。

表 4.76 回路A 電流入力定格[送信]

名称		送信データ
スレーブID		01H
機能コード		06H
アドレス	上位	10H
	下位	0AH
書き込み ワードデータ	上位	00H
	下位	03H
エラーチェック (CRC-16)	下位	EDH
	上位	09H

そのあとスレーブ(モジュール)から応答がありますので、一致しているかどうかをチェックします。

表 4.77 回路A 電流入力定格[受信]

名称		受信データ
スレーブID		01H
機能コード		06H
アドレス	上位	10H
	下位	0AH
書き込み ワードデータ	上位	00H
	下位	03H
エラーチェック (CRC-16)	下位	EDH
	上位	09H

回路 C 電 流 入 力 定 格

回路C 電流入力定格を200Aに設定します。

まず、マスターからスレーブ(モジュール)にメッセージを送信します。

表 4.78 回路C 電流入力定格[送信]

名称		送信データ
スレーブID		01H
機能コード		06H
アドレス	上位	10H
	下位	0CH
書き込み ワードデータ	上位	00H
	下位	03H
エラーチェック (CRC-16)	下位	0DH
	上位	08H

そのあとスレーブ(モジュール)から応答がありますので、一致しているかどうかをチェックします。

表 4.79 回路C 電流入力定格[受信]

名称		受信データ
スレーブID		01H
機能コード		06H
アドレス	上位	10H
	下位	0CH
書き込み ワードデータ	上位	00H
	下位	03H
エラーチェック (CRC-16)	下位	0DH
	上位	08H

回路 A 外部 CT 定格

回路A 外部CT定格を200Aに設定します。

まず、マスターからスレーブ(モジュール)にメッセージを送信します。

表 4.80 回路A 外部CT定格[送信]

名称		送信データ
スレーブID		01H
機能コード		06H
アドレス	上位	10H
	下位	0EH
書き込み ワードデータ	上位	00H
	下位	C8H
エラーチェック (CRC-16)	下位	EDH
	上位	5FH

そのあとスレーブ(モジュール)から応答がありますので、一致しているかどうかをチェックします。

表 4.81 回路A 外部CT定格[受信]

名称		受信データ
スレーブID		01H
機能コード		06H
アドレス	上位	10H
	下位	0EH
書き込み ワードデータ	上位	00H
	下位	C8H
エラーチェック (CRC-16)	下位	EDH
	上位	5FH

回路 C 外部 CT 定格

回路C 外部CT定格を200Aに設定します。

まず、マスターからスレーブ(モジュール)にメッセージを送信します。

表 4.82 回路C 外部CT定格[送信]

名称		送信データ
スレーブID		01H
機能コード		06H
アドレス	上位	10H
	下位	10H
書き込み ワードデータ	上位	00H
	下位	C8H
エラーチェック (CRC-16)	下位	8DH
	上位	59H

そのあとスレーブ(モジュール)から応答がありますので、一致しているかどうかをチェックします。

表 4.83 回路C 外部CT定格[受信]

名称		受信データ
スレーブID		01H
機能コード		06H
アドレス	上位	10H
	下位	10H
書き込み ワードデータ	上位	00H
	下位	C8H
エラーチェック (CRC-16)	下位	8DH
	上位	59H

パラメータ保存通信(アドレス:1000H)

変更したパラメータの保存を行う場合、パラメータ保存指示を行います。
機能コードは06H(保持レジスタ 書き込み)を使用します。

まずマスターからスレーブ(モジュール)にメッセージを送信します。
データは保存指示(0000H)を書き込みます。

表 4.84 パラメータ設定保存指示[送信]

名称		送信データ
スレーブID		01H
機能コード		06H
アドレス	上位	10H
	下位	00H
書き込み ワードデータ	上位	00H
	下位	00H
エラーチェック (CRC-16)	下位	8DH
	上位	0AH

そのあとスレーブ(モジュール)からマスターに応答が返ってきます。

下記の応答が返ってきた場合、パラメータは正常に更新され、スレーブ(モジュール)の7SEGの表示が元に戻ります。

エラー応答の場合、再度パラメータ設定許可通信からやり直す必要があります。

表 4.85 パラメータ設定保存指示 [受信]

名称		受信データ
スレーブID		01H
機能コード		06H
アドレス	上位	10H
	下位	00H
データ数	上位	00H
	下位	00H
エラーチェック (CRC-16)	下位	8DH
	上位	0AH

4. データ取得

回路A 有効電力量(受電) と 回路C 有効電力量(受電)のデータを取得します。
 取得するデータのアドレスは下表の通りです。

表 4.86 有効電力量(受電)のデータ取得例

アドレス	内容	データサイズ (byte)	単位
0110H	回路A 有効電力量(受電)	8	Wh
0140H	回路C 有効電力量(受電)	8	Wh

- ① 「表 5.89 計測要素毎のデータサイズと応答データ」から有効電力量(受電/送電)の行を見ます。
- ② アドレスの列に「表 5.94参照」と記載されているので、「表 5.94 電力量アドレス一覧(8バイト)」を見ます。
- ③ 取得したい「回路A 有効電力量(受電)」を見るとアドレスが0110Hとわかります。
 同様に調べると、「回路C 有効電力量(受電)」のアドレスは0140Hです。

5. データ取得通信

各回路の電力量データを取得します。
 取得なので、機能コードは04H(入力レジスタ 読み出し[読み出し専用アドレス])を使用します。

回路 A 有効電力量(受電)データ取得

回路A 有効電力量(受電)のデータを取得します。
 まず、マスターからスレーブ(モジュール)にメッセージを送信します。
 データサイズは8バイトなので、読み出しワード数は4です。

表 4.87 回路A 有効電力量(受電)データ取得[送信]

名称		送信データ
スレーブID		01H
機能コード		04H
アドレス	上位	01H
	下位	10H
読み出しワード数	上位	00H
	下位	04H
エラーチェック (CRC-16)	下位	F1H
	上位	F0H

そのあとスレーブ(モジュール)からマスターに応答が返ってきます。
 4ワードのデータが返ってきます。これを10進数で表記すると8,870Whとなります。

表 4.88 回路A 有効電力量(受電)データ取得[受信]

名称		受信データ
スレーブID		01H
機能コード		04H
読み出しバイト数		08H
1ワード目の データ	上位	00H
	下位	00H
2ワード目の データ	上位	00H
	下位	00H
3ワード目の データ	上位	00H
	下位	00H
4ワード目の データ	上位	22H
	下位	A6H
エラーチェック (CRC-16)	下位	BCH
	上位	D7H

回路 C 有効電力量(受電)データ取得

回路 有効電力量(受電)のデータを取得します。

まず、マスターからスレーブ(モジュール)にメッセージを送信します。

データサイズは8バイトなので、読み出しワード数は4です。

表 4.89 回路C 有効電力量(受電)データ取得[送信]

名称		送信データ
スレーブID		01H
機能コード		04H
アドレス	上位	01H
	下位	40H
読み出しワード数	上位	00H
	下位	04H
エラーチェック (CRC-16)	下位	F1H
	上位	E1H

そのあとスレーブ(モジュール)からマスターに応答が返ってきます。

4ワードのデータが返ってきます。これを10進数で表記すると3,860Whとなります。

表 4.90 回路C 有効電力量(受電)データ取得[受信]

名称		受信データ
スレーブID		01H
機能コード		04H
読み出しバイト数		08H
1ワード目の データ	上位	00H
	下位	00H
2ワード目の データ	上位	00H
	下位	00H
3ワード目の データ	上位	00H
	下位	00H
4ワード目の データ	上位	0FH
	下位	14H
エラーチェック (CRC-16)	下位	21H
	上位	F2H

4-9-2. WMS-PE2DO/LE2DOで発停出力制御を行う場合

WMS-PE2DO/LE2DOで出力を行う場合は次の通りです。
(設定データはすべて16進表記)

1. 発停出力設定通信

発停出力設定を行います。

書き込みなので、機能コードは05H(コイル書き込み)または0FH(コイル連続書き込み)を使用します。

発停出力制御に関する通信

DO1(発)とDO2(停)へのDOの発停出力を設定します。

まず、マスターからスレーブ(モジュール)にメッセージを送信します。

コイルへの書き込み時、1にするときは0xFF00、0にするときは0x0000を書き込む事に注意してください。

表 4.91 発停出力設定[送信]

名 称		送 信 データ
スレーブID		01H
機 能 コード		05H
開 始 アドレス	上 位	01H
	下 位	E0H
書 き 込 み ワ ー ド データ	上 位	FFH
	下 位	00H
エ ラ ー チェック (CRC-16)	下 位	8CH
	上 位	30H

そのあとスレーブ(モジュール)からマスターに応答が返ってきます。

表 4.92 発停出力設定[受信]

名 称		送 信 データ
スレーブID		01H
機 能 コード		05H
開 始 アドレス	上 位	01H
	下 位	E0H
書 き 込 み ワ ー ド データ	上 位	FFH
	下 位	00H
エ ラ ー チェック (CRC-16)	下 位	8CH
	上 位	30H

4-9-3. 発停出力モード

WMS-PE2DO/LE2DOには発停出力モードがあります。

[パルス出力設定](#)のDO1とDO2の出力動作を共にOFFに設定している時のみ出力指示が可能です。

次に例をあげて動作を説明します。

1. ケース1

強制停止出力制御がOFF状態で発停出力制御を行ったときのDO(発)とDO(停)の動作状態を示します。

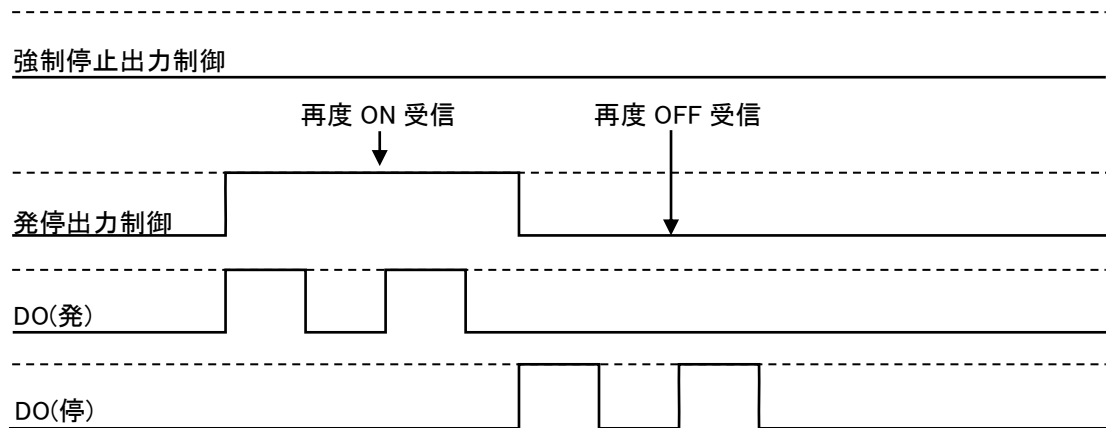

2. ケース2

強制停止出力制御と発停出力制御を合わせて制御したときのDO(発)とDO(停)の動作状態を示します。

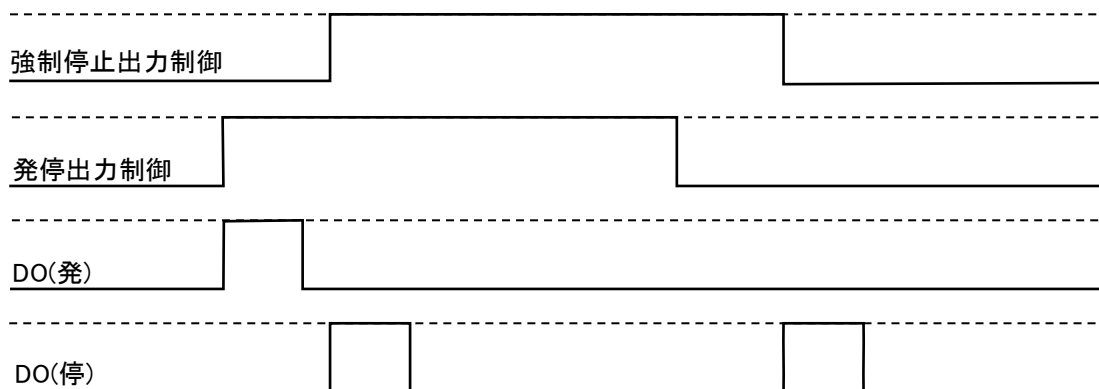

3. ケース3

発停出力制御中に強制停止出力制御を行ったときのDO(発)とDO(停)の動作状態を示します。

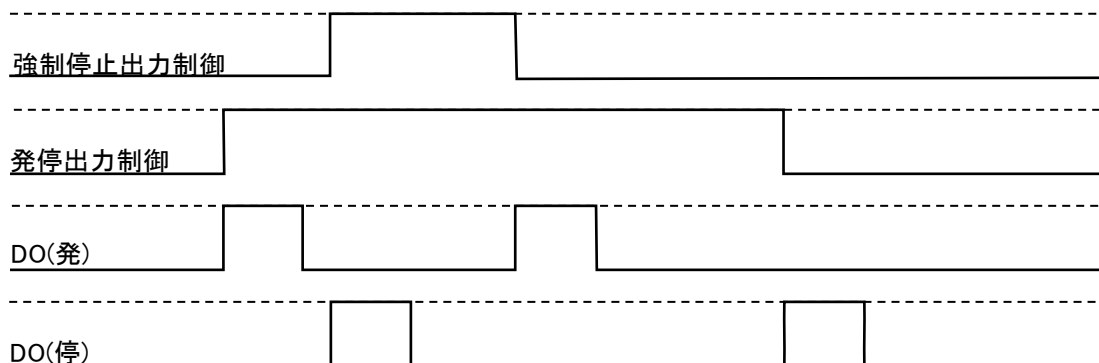

4. ケース4

DO(発)出力中に強制停止出力制御を行ったとき、およびDO(発)出力中に発停出力制御がOFFになったときのDO(発)とDO(停)の動作状態を示します。

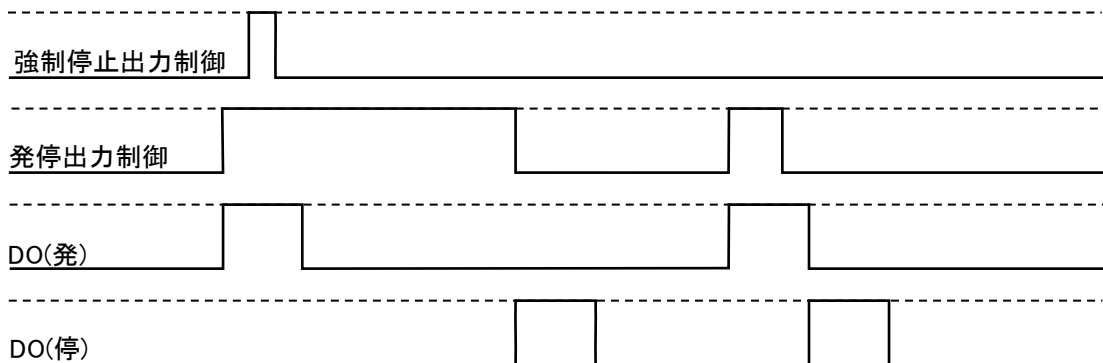

※強制停止出力制御がONである間、発停出力制御を無視します。

4-9-4. ノーマル出力

ノーマル出力は、出力制御の動きと実際の出力が一致するように出力します。

[パルス出力設定](#)の出力動作がOFFに設定しているDOチャンネルのみ出力指示が可能です。

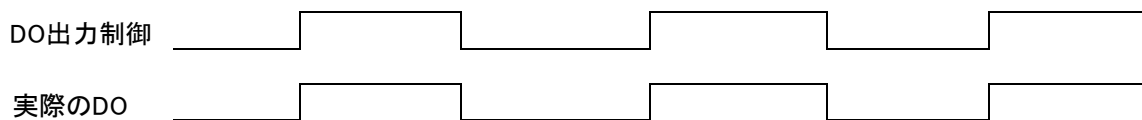

4-9-5. 反転出力

反転出力は、出力制御の動きと実際の出力が逆の動きになるように出力します。

[パルス出力設定](#)の出力動作がOFFに設定しているDOチャンネルのみ出力指示が可能です。

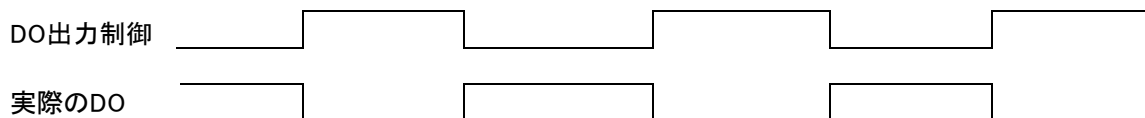

4-9-6. ワンショット出力

ワンショット出力は、出力制御がONになって出力が始まってから一定時間経過後に出力をOFFにします。

[パルス出力設定](#)の出力動作がOFFに設定しているDOチャンネルのみ出力指示が可能です。

出力をOFFにするまでのワンショットパルス幅は[その他設定](#)のワンショット時間設定で行います。

ワンショットパルス幅設定は全DOで共通です。

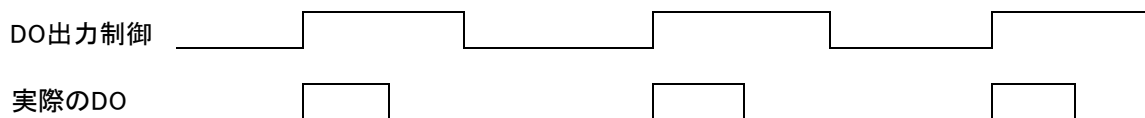

5. アドレスマップ

各機種 of アドレスマップを記述します。

5-1. WLD-PA□□R/PEMR

WLDのアドレスマップについて説明します。

各型式で対応しているアドレスマップの機能は下表のとおりです

表 5.1 WLDアドレスマップ対応機能

機能	WLD-PA□□R	WLD-PEMR
電力パラメータ読み出し・設定	非対応	対応
電力量・積算値リセット	非対応	対応
最大値・最小値リセット	対応	対応
データ読み出し(電力・電力量4バイト以外)	対応	対応
データ読み出し(電力・電力量4バイト)	非対応	対応

5-1-1. 定格設定パラメータの設定順について

WLD-PEMRはModbus通信による電力パラメータの定格設定に対応しております。

通信による電力パラメータの定格設定には設定する順番があります。

順番を間違えると設定が正しく行われず誤動作の原因になりますので、設定の順番は必ず守ってください。

また、設定パラメータが意図した通りに製品に反映されないおそれがありますので、Modbus通信による定格設定と製品前面パネルでの設定操作は同時には行わないでください。

表 5.2 定格設定パラメータの設定順

順番	WLD-PEMR
1	相線区分
2	電圧入力定格
3	定格一次電圧
4	電流入力定格
5	定格一次電流

5-1-2. 電力パラメータ読み出し・設定

電力パラメータ読み出し・設定に使用する機能コードは03H(読み出し)、06H(書き込み)です。
 設定するデータ、および読み出されるデータはバイナリデータです。(ASCII文字列ではありません)
 設定の際には、前項の設定順を守ってください。

※本アドレスはWLD-PEMRのみ対応しております。WLD-PA□□Rでは使用できません。

表 5.3 コマンド

読み込みコマンド	03H
書き込みコマンド	06H
連続書き込みコマンド	-
絶対アドレス	40000番地(10進表記)

表 5.4 電力パラメータ読み出し・設定

アドレス	内容	データ サイズ (byte)	R/W	データ
1000H	相線区分	2	R/W	0=単相2線 1=単相3線 2=三相3線 ※相線区分を変更すると電圧入力定格が以下の値に変更されます 単相2線: 110V 単相3線: 110V (1-2 間電圧 220V) 三相3線: 220V
1006H	電圧入力定格	2	R/W	0=110V 1=220V 2=440V ※相線区分が単相3線の場合、本設定は1-N/2-N間電圧の値です(440Vの設定はできません) ※電圧入力定格を変更すると定格一次電圧が本設定と同じ値に変更されます
1008H	電流入力定格	2	R/W	0=5A 1=50A 2=100A 3=200A 4=400A 5=600A ※電流入力定格を変更すると定格一次電流が本設定と同じ値に変更されます
100EH	定格一次電流	2	R/W	「表 5.5 定格一次電流設定値(WLD-PEMR)」参照 ※電流入力定格が5Aのとき、上記表の設定データがすべて有効。 5A以外のときは、50A時=50A、100A時=100A、200A時=200A、400A時=400A、600A時=600Aのみ有効。
1014H	定格一次電圧	2	R/W	「表 5.6 定格一次電圧設定値(WLD-PEMR)」参照 ※電圧入力定格よりも小さい値には設定できません
1020H	電流カットオフ	2	R/W	0~999 (0%~99.9%[0.1%単位])

注意) 電力パラメータを変更すると、最大値、最小値がクリアされます。
 電力パラメータは不揮発性メモリに保存されるため電源 OFF 時も保持されます

表 5.5 定格一次電流設定値(WLD-PEMR)

設定値	CT値	設定値	CT値	設定値	CT値	設定値	CT値	設定値	CT値
01H	5.00A	09H	25.0A	11H	120A	19H	750A	21H	3000A
02H	6.00A	0AH	30.0A	12H	150A	1AH	800A	22H	4000A
03H	7.50A	0BH	40.0A	13H	200A	1BH	1000A	23H	5000A
04H	8.00A	0CH	50.0A	14H	250A	1CH	1200A	24H	6000A
05H	10.0A	0DH	60.0A	15H	300A	1DH	1500A	25H	7500A
06H	12.0A	0EH	75.0A	16H	400A	1EH	1600A	26H	8000A
07H	15.0A	0FH	80.0A	17H	500A	1FH	2000A		
08H	20.0A	10H	100A	18H	600A	20H	2500A		

表 5.6 定格一次電圧設定値(WLD-PEMR)

設定値	VT値	設定値	VT値	設定値	VT値
01H	110V	09H	11000V	11H	66000V
02H	220V	0AH	13200V	12H	77000V
03H	440V	0BH	13800V		
04H	690V	0CH	15000V		
05H	1100V	0DH	16500V		
06H	2200V	0EH	22000V		
07H	3300V	0FH	24000V		
08H	6600V	10H	33000V		

以降の説明における定格電力は相線区分に対し、以下の計算となります

単相2線: 定格電力 = 定格一次電圧 × 定格一次電流
 単相3線: 定格電力 = 2 × 定格一次電圧 × 定格一次電流
 三相3線: 定格電力 = $\sqrt{3}$ × 定格一次電圧 × 定格一次電流

5-1-3. 電力量・積算値リセット

電力量・積算値リセットに使用する機能コードは10H(連続書き込み)です。
 設定するデータはバイナリデータです。(ASCII文字列ではありません)

※本アドレスはWLD-PEMRのみ対応しております。WLD-PA□□Rでは使用できません。

表 5.7 電力量・積算値リセット

アドレス	内容	データ サイズ (byte)	R/W	データ
1080H	有効電力量(受電)リセット	8	W	0~999999999999[Wh]
1084H	有効電力量(送電)リセット	8	W	
1088H	無効電力量(受電遅れ)リセット	8	W	0~999999999999[varh]
108CH	無効電力量(受電進み)リセット	8	W	
1090H	無効電力量(送電遅れ)リセット	8	W	
1094H	無効電力量(送電進み)リセット	8	W	
11A0H	有効電力量(受電)リセット	4	W	定格電力964.506kW未満: 0~9,999,999.99[kWh] 定格電力964.506kW以上: 0~999,999,999[kWh]
11A2H	有効電力量(送電)リセット	4	W	
11A4H	無効電力量(受電遅れ)リセット	4	W	定格電力964.506kW未満: 0~9,999,999.99[kvarh] 定格電力964.506kW以上: 0~999,999,999[kvarh]
11A6H	無効電力量(受電進み)リセット	4	W	
11A8H	無効電力量(送電遅れ)リセット	4	W	
11AAH	無効電力量(送電進み)リセット	4	W	
1300H	パルス入力カウント積算値[表示]リセット	4	W	0~999999999 ※動作モード設定がカウント検出 (エンドレス)の場合は×0.001単位 の値
1302H	パルス入力カウント積算値[累積]リセット	8	W	0~999999999999
1306H	ON時間積算値[表示]リセット	4	W	0~999999[hour]
1308H	ON時間積算値[累積]リセット	4	W	0~999999[hour]

5-1-4. 最大値・最小値リセット

最大値・最小値リセットに使用する機能コードは06Hです。

表 5.8 最大値・最小値リセット

アドレス	データサイズ (byte)	内容	データ
1028H	2	最大値、最小値リセット	0000H

最大値、最小値リセットを実行すると、電流・電圧・有効電力・無効電力・力率・周波数の最大値、最小値をリセットします。

5-1-5. データ読み出し

WLDのデータ読み出しに使用する機能コードは04Hです。

読み出されるデータはバイナリデータです。(ASCII文字列ではありません)

表 5.9 コマンド

読み込みコマンド	04H
書き込みコマンド	-
連続書き込みコマンド	-
絶対アドレス	30000番地(10進表記)

表 5.10 WLDデータ読み出し

アドレス	内容	データ サイズ (byte)	R/W	データ (10進/無効データは16進表記)	単位
0000H	R(1)相電流(瞬時)	4	R	0~960000 (無効データ:80000000H)	0.01A
0002H	T(2)相電流(瞬時)	4	R		
0004H	S(N)相電流(瞬時)	4	R		
0008H	R(1)相電流(最小値)	4	R		
000AH	T(2)相電流(最小値)	4	R		
000CH	S(N)相電流(最小値)	4	R		
0010H	R(1)相電流(最大値)	4	R		
0012H	T(2)相電流(最大値)	4	R		
0014H	S(N)相電流(最大値)	4	R		
0186H	電圧R-S(1-N)(瞬時)	4	R	0~18480000 (無効データ:80000000H)	0.01V
0188H	電圧S-T(2-N)(瞬時)	4	R		
018AH	電圧T-R(1-2)(瞬時)	4	R		
0192H	電圧R-S(1-N)(最小値)	4	R		
0194H	電圧S-T(2-N)(最小値)	4	R		
0196H	電圧T-R(1-2)(最小値)	4	R		
019EH	電圧R-S(1-N)(最大値)	4	R		
01A0H	電圧S-T(2-N)(最大値)	4	R		
01A2H	電圧T-R(1-2)(最大値)	4	R		
0380H	有効電力(瞬時値)	8	R	-177408000000~177408000000 (無効データ:8000000000000000H)	0.01W
0384H	無効電力(瞬時値)	8	R	-177408000000~177408000000 (無効データ:8000000000000000H)	0.01Var
0388H	力率(瞬時値)	2	R	-1000~0~1000 (無効データ:8000H)	×0.001

アドレス	内容	データ サイズ (byte)	R/W	データ (10進/無効データは16進表記)	単位
0389H	有効電力(最小値)	8	R	-177408000000~177408000000 (無効データ:8000000000000000H)	0.01W
038DH	無効電力(最小値)	8	R	-177408000000~177408000000 (無効データ:8000000000000000H)	0.01Var
0391H	力率(最小値)	2	R	-1000~0~1000 (無効データ:8000H)	× 0.001
0392H	有効電力(最大値)	8	R	-177408000000~177408000000 (無効データ:8000000000000000H)	0.01W
0396H	無効電力(最大値)	8	R	-177408000000~177408000000 (無効データ:8000000000000000H)	0.01Var
039AH	力率(最大値)	2	R	-1000~0~1000 (無効データ:8000H)	× 0.001
0500H	有効電力量(受電)	8	R	0~999999999999	0.001kWh
0504H	有効電力量(送電)	8	R	(無効データ:8000000000000000H)	
0508H	無効電力量(受電遅れ)	8	R	0~999999999999 (無効データ:8000000000000000H)	0.001kVarh
050CH	無効電力量(受電進み)	8	R		
0510H	無効電力量(送電遅れ)	8	R		
0514H	無効電力量(送電進み)	8	R		
0780H	周波数(瞬時値)	4	R	4420~6580 (無効データ:80000000H)	0.01Hz
0782H	周波数(最小値)	4	R		
0784H	周波数(最大値)	4	R		

※各最大値・最小値は電源投入時にリセットされます。

※電力量はオーバーフロー時、0に戻ります。

※電力量は不揮発性メモリに保存されるため電源OFF時も保持されます

表 5.11 WLD-PEMRデータ読み出し(電力・電力量4バイト)

アドレス	内容	データ サイズ (byte)	R/W	データ (10進/無効データは16進表記)	単位
09A0H	有効電力(瞬時値)	4	R	定格電力964.506kW未満: -96450600~96450600 (無効データ:80000000H)	0.01W
				定格電力964.506kW以上: -177408000~177408000 (無効データ:80000000H)	0.01kW
09A2H	無効電力(瞬時値)	4	R	定格電力964.506kW未満: -96450600~96450600 (無効データ:80000000H)	0.01var
				定格電力964.506kW以上: -177408000~177408000 (無効データ:80000000H)	0.01kvar
09A4H	有効電力(最小値)	4	R	有効電力(瞬時値)と同様	同左
09A6H	無効電力(最小値)	4	R	無効電力(瞬時値)と同様	同左
09A8H	有効電力(最大値)	4	R	有効電力(瞬時値)と同様	同左
09AAH	無効電力(最大値)	4	R	無効電力(瞬時値)と同様	同左
0A30H	有効電力量(受電)	4	R	定格電力964.506kW未満: 0~999999999	0.01kWh
				定格電力964.506kW以上: 0~999999999	kWh
0A32H	有効電力量(送電)	4	R	有効電力量(受電)と同様	同左
0A34H	無効電力量(受電遅れ)	4	R	定格電力964.506kW未満: 0~999999999	0.01kvarh
				定格電力964.506kW以上: 0~999999999	kvarh
0A36H	無効電力量(受電進み)	4	R	無効電力量(受電遅れ)と同様	同左
0A38H	無効電力量(送電遅れ)	4	R	無効電力量(受電遅れ)と同様	同左
0A3AH	無効電力量(送電進み)	4	R	無効電力量(受電遅れ)と同様	同左

※本表のアドレスはWLD-PEMRのみ対応しております。WLD-PA□□Rでは使用できません。

5-1-6. データ読み出し(連続)

下表のアドレスは連続しているので、機能コードは04Hを使用して有効電力(瞬時値)からパルス入力カウンタON時間積算値[累積]まで一度に取得できます。

下表すべてのデータを取得したり、任意のアドレス間のデータを取得したりすることができます。読み出されるデータはバイナリデータです。(ASCII文字列ではありません)

表 5.12 WLDデータ読み出し(連続)

アドレス	内容	データ サイズ (byte)	R/W	データ (10進/無効データは16進表記)	単位
0980H	有効電力(瞬時値)連続	8	R	-177408000000~177408000000 (無効データ:8000000000000000H)	0.01W
0984H	有効電力(最小値)連続	8	R		
0988H	有効電力(最大値)連続	8	R		
098CH	有効電力量(受電)連続	8	R	0~999999999999 (無効データ:8000000000000000H)	0.001kWh
0990H	有効電力量(送電)連続	8	R		
0994H	パルス入力カウンタ積算値[表示]連続	4	R	動作モード設定がカウンタ検出: 0~最大カウンタ付近 最大カウンタ=999999.999/表示用係数設定値 最大カウンタを超えるとカウンタストップします	— (パルス数)
				動作モード設定がカウンタ検出(エンドレス): 0~999999999 データは表示用係数を掛けた値となります 最大を超えるとオーバーフローして0に戻ります	0.001
0996H	パルス入力カウンタ積算値[累積]連続	8	R	0~999999999999	— (パルス数)
099AH	パルス入力カウンタON時間積算値[表示]連続	4	R	0~999999	hour
099CH	パルス入力カウンタON時間積算値[累積]連続	4	R	0~999999	hour

※パルス入力カウンタ積算値[表示]の動作モードのカウンタ検出(エンドレス)はWLD-PEMRのみ対応しております。WLD-PA□□Rでは使用できません。

※パルス入力カウンタ積算値、ON時間積算値は不揮発性メモリに保存されるため電源OFF時も保持されます

5-1-7. その他データ読み出し

その他データ読み出しに使用する機能コードは04Hです。

形式読み出しで読み出されるデータはASCII文字列です。

表 5.13 その他データ読み出し

アドレス	内容	データ サイズ (byte)	R/W	データ
07D0H	形式読み出し	20	R	接続モジュールの形式文字列

5-2. WMS-PE1N/PE6N

WMS-PE1N、WMS-PE6Nのアドレスマップについて説明します。

WMS-PE1Nは1チャンネルしかありませんので使用できないアドレスがあります。また、WMS-PE1Nだけに有効なアドレスもあります。ご注意ください。

5-2-1. 定格設定パラメータの設定順について

電力パラメータの定格設定には設定する順番があります。

順番を間違えると設定が正しく行われず誤動作の原因になりますので、設定の順番は必ず守ってください。

表 5.14 定格設定パラメータの設定順

順番	WMS-PE1N	WMS-PE6N
1	相線区分	相線区分
2	-	CH使用状況
3	-	CH電圧系統
4	電圧	電圧
5	定格一次電圧	定格一次電圧
6	電流	電流
7	定格一次電流	定格一次電流

5-2-2. 電力パラメータ読み出し・設定

電力パラメータ読み出し・設定に使用する機能コードは03H(読み出し)、06H(書き込み)です。

設定するデータ、および読み出されるデータはバイナリデータです。(ASCII文字列ではありません)
 設定の際には、前項の設定順を守ってください。

表 5.15 コマンド

読み込みコマンド	03H
書き込みコマンド	06H
連続書き込みコマンド	-
絶対アドレス	40000番地(10進表記)

表 5.16 電力パラメータ読み出し・設定

アドレス	内容	データ サイズ (byte)	R/W	データ
1000H	CH1 相線区分	2	R/W	0=単相2線 1=単相3線 2=三相3線 4=単相2線220V 5=単相2線2分岐 ※WMS-PE1Nは「1000H: CH1 相線区分」のみ有効。 ※同じ電圧系統を使用するCHでは、相線区分を「単相2線」「単相3線 /単相2線220V/単相2線2分岐」「三相3線」のいずれかで統一する。
1001H	CH2 相線区分	2	R/W	
1002H	CH3 相線区分	2	R/W	
1003H	CH4 相線区分	2	R/W	
1004H	CH5 相線区分	2	R/W	
1005H	CH6 相線区分	2	R/W	
1006H	電圧入力定格(系統1)	2	R/W	0=110V 1=220V ※WMS-PE1Nは「1006H: 電圧入力定格(系統1)」のみ有効。 ※相線区分が単相3線、単相2線220V、単相2線2分岐の場合は電圧 入力定格を110Vに設定する。
1007H	電圧入力定格(系統2)	2	R/W	
1008H	CH1 電流入力定格	2	R/W	0=5A 1=50A 2=100A 3=200A 4=400A 5=600A ※WMS-PE1Nは「1008H: CH1 電流入力定格」のみ有効。
1009H	CH2 電流入力定格	2	R/W	
100AH	CH3 電流入力定格	2	R/W	
100BH	CH4 電流入力定格	2	R/W	
100CH	CH5 電流入力定格	2	R/W	
100DH	CH6 電流入力定格	2	R/W	

アドレス	内容	データ サイズ (byte)	R/W	データ
100EH	CH1 定格一次電流設定	2	R/W	「表 5.17 定格一次電流設定データ一覧」参照 ※WMS-PE1Nは「100EH:CH1 定格一次電流設定」のみ有効。 ※電流入力定格が5Aのとき、上記一覧表(表 5.17)の設定データがすべて有効。 5A以外のときは、50A時=50A、100A時=100A、200A時=200A、400A時=400A、600A時=600Aのみ有効。
100FH	CH2 定格一次電流設定	2	R/W	
1010H	CH3 定格一次電流設定	2	R/W	
1011H	CH4 定格一次電流設定	2	R/W	
1012H	CH5 定格一次電流設定	2	R/W	
1013H	CH6 定格一次電流設定	2	R/W	
1014H	定格一次電圧設定(系統1)	2	R/W	「表 5.18 定格一次電圧設定データ一覧」参照 ※WMS-PE1Nは「1014H:定格一次電圧設定(系統1)」のみ有効。
1015H	定格一次電圧設定(系統2)	2	R/W	
1016H	CH電圧系統	2	R/W	bit15-6: Reserved bit5: CH6の使用電圧系統(0=系統1、1=系統2) bit4: CH5の使用電圧系統(0=系統1、1=系統2) bit3: CH4の使用電圧系統(0=系統1、1=系統2) bit2: CH3の使用電圧系統(0=系統1、1=系統2) bit1: CH2の使用電圧系統(0=系統1、1=系統2) bit0: CH1の使用電圧系統(0=系統1、1=系統2)
1017H	CH使用状況	2	R/W	bit15-12: Reserved bit11 : CH6のB分岐(0=未使用、1=使用) bit10 : CH6のA分岐(0=未使用、1=使用) bit9 : CH5のB分岐(0=未使用、1=使用) bit8 : CH5のA分岐(0=未使用、1=使用) bit7 : CH4のB分岐(0=未使用、1=使用) bit6 : CH4のA分岐(0=未使用、1=使用) bit5 : CH3のB分岐(0=未使用、1=使用) bit4 : CH3のA分岐(0=未使用、1=使用) bit3 : CH2のB分岐(0=未使用、1=使用) bit2 : CH2のA分岐(0=未使用、1=使用) bit1 : CH1のB分岐(0=未使用、1=使用) bit0 : CH1のA分岐(0=未使用、1=使用) ※単相3線、三相3線のCHではA,Bの使用/未使用を揃える。
1020H	電力ローカット	2	R/W	0~32H(=0~50:0%~5%[0.1%単位]) ※この項目はWMS-PE1Nのみで有効。

注意) 電力パラメータを変更すると、変更のあったCHの電力量、最大値、最小値がクリアされます。
 電力パラメータは不揮発性メモリに保存されるため電源 OFF 時も保持されます

表 5.17 定格一次電流設定データ一覧

設定値	CT値	設定値	CT値	設定値	CT値	設定値	CT値	設定値	CT値
01H	5.00A	09H	25.0A	11H	120A	19H	750A	21H	3000A
02H	6.00A	0AH	30.0A	12H	150A	1AH	800A	22H	4000A
03H	7.50A	0BH	40.0A	13H	200A	1BH	1000A	23H	5000A
04H	8.00A	0CH	50.0A	14H	250A	1CH	1200A	24H	6000A
05H	10.0A	0DH	60.0A	15H	300A	1DH	1500A	25H	7500A
06H	12.0A	0EH	75.0A	16H	400A	1EH	1600A	26H	8000A
07H	15.0A	0FH	80.0A	17H	500A	1FH	2000A	27H	9000A
08H	20.0A	10H	100A	18H	600A	20H	2500A		

表 5.18 定格一次電圧設定データ一覧

設定値	VT値	設定値	VT値	設定値	VT値
01H	110V	09H	11000V	11H	66000V
02H	220V	0AH	13200V	12H	77000V
03H	440V	0BH	13800V		
04H	690V	0CH	15000V		
05H	1100V	0DH	16500V		
06H	2200V	0EH	22000V		
07H	3300V	0FH	24000V		
08H	6600V	10H	33000V		

5-2-3. 計測データクリアと電力量リセット

計測データクリアに使用する機能コードは06H(書き込み)、電力量リセットに使用する機能コードは10H(連続書き込み)です。

設定するデータはバイナリデータです。(ASCII文字列ではありません)

表 5.19 計測データクリアと電力量リセット

アドレス	内容	データサイズ (byte)	R/W	データ
1028H	CH1-A最大値、最小値リセット	2	W	0
1029H	CH1-B最大値、最小値リセット	2	W	0
102AH	CH2-A最大値、最小値リセット	2	W	0
102BH	CH2-B最大値、最小値リセット	2	W	0
102CH	CH3-A最大値、最小値リセット	2	W	0
102DH	CH3-B最大値、最小値リセット	2	W	0
102EH	CH4-A最大値、最小値リセット	2	W	0
102FH	CH4-B最大値、最小値リセット	2	W	0
1030H	CH5-A最大値、最小値リセット	2	W	0
1031H	CH5-B最大値、最小値リセット	2	W	0
1032H	CH6-A最大値、最小値リセット	2	W	0
1033H	CH6-B最大値、最小値リセット	2	W	0
1034H	全CH最大値、最小値リセット	2	W	0
1035H	ウィンク(ステータスLED点滅)	2	W	0000H: 点滅停止 0001H~FFFEH: 点滅開始 (点滅時間[秒]まで) FFFFH: 点滅開始
107FH	全CH有効・無効電力量0リセット	2	W	0
表 5.20参照	電力量リセット (機能コード: 10H)	8	W	0~9999999999999999 [Wh]
表 5.21参照	電力量リセット (機能コード: 10H)	4	W	定格電力964.506kW未満: 0~9,999,999.99[kWh] 定格電力964.506kW以上: 0~999,999,999[kWh] (無効電力量[kVar])

- ※ 最大値、最小値リセットを行うと、全ての計測要素(電流、電圧、有効電力、無効電力、力率、周波数)の最大値と最小値がリセットされます。
- ※ 最大値、最小値リセット後、最大値・最小値が更新されるのに最大で1.2秒かかります。
- ※ CHO-Bは単相2線か単相2線2分岐でB分岐を使用する場合のみ使います。それ以外ではCHO-Aを指定してください。
- ※ WMS-PE1Nの場合、最大値、最小値リセットはCH-1Aのアドレスのみ有効です。
- ※ 「1035H: ウィンク(ステータスLED点滅)」のアドレスは、WMS-PE6Nの付番07タイプ(WMS-PE6N-00A□07)のみ有効です。

表 5.20電力量リセット アドレス一覧(8バイトデータ)

チャンネル	有効電力量	有効電力量	無効電力量	無効電力量	無効電力量	無効電力量
	(受電)	(送電)	(受電遅れ)	(受電進み)	(送電遅れ)	(送電進み)
	8バイト	8バイト	8バイト	8バイト	8バイト	8バイト
CH1-A	1080 H	1084 H	1088 H	108C H	1090 H	1094 H
CH1-B	1098 H	109C H	10A0 H	10A4 H	10A8 H	10AC H
CH2-A	10B0 H	10B4 H	10B8 H	10BC H	10C0 H	10C4 H
CH2-B	10C8 H	10CC H	10D0 H	10D4 H	10D8 H	10DC H
CH3-A	10E0 H	10E4 H	10E8 H	10EC H	10F0 H	10F4 H
CH3-B	10F8 H	10FC H	1100 H	1104 H	1108 H	110C H
CH4-A	1110 H	1114 H	1118 H	111C H	1120 H	1124 H
CH4-B	1128 H	112C H	1130 H	1134 H	1138 H	113C H
CH5-A	1140 H	1144 H	1148 H	114C H	1150 H	1154 H
CH5-B	1158 H	115C H	1160 H	1164 H	1168 H	116C H
CH6-A	1170 H	1174 H	1178 H	117C H	1180 H	1184 H
CH6-B	1188 H	118C H	1190 H	1194 H	1198 H	119C H

- ※ 電力量リセットに使用する機能コードは10Hです。
- ※ WMS-PE1NはCH1-A行のアドレスのみ有効です。

表 5.21電力量リセット アドレス一覧(4バイトデータ)

チャンネル	有効電力量	有効電力量	無効電力量	無効電力量	無効電力量	無効電力量
	(受電)	(送電)	(受電遅れ)	(受電進み)	(送電遅れ)	(送電進み)
	4バイト	4バイト	4バイト	4バイト	4バイト	4バイト
CH1-A	11A0H	11A2H	11A4H	11A6H	11A8H	11AAH
CH1-B	11ACH	11AEH	11B0H	11B2H	11B4H	11B6H
CH2-A	11B8H	11BAH	11BCH	11BEH	11C0H	11C2H
CH2-B	11C4H	11C6H	11C8H	11CAH	11CCH	11CEH
CH3-A	11D0H	11D2H	11D4H	11D6H	11D8H	11DAH
CH3-B	11DCH	11DEH	11E0H	11E2H	11E4H	11E6H
CH4-A	11E8H	11EAH	11ECH	11EEH	11F0H	11F2H
CH4-B	11F4H	11F6H	11F8H	11FAH	11FCH	11FEH
CH5-A	1200H	1202H	1204H	1206H	1208H	120AH
CH5-B	120CH	120EH	1210H	1212H	1214H	1216H
CH6-A	1218H	121AH	121CH	121EH	1220H	1222H
CH6-B	1224H	1226H	1228H	122AH	122CH	122EH

- ※ 電力量リセットに使用する機能コードは10Hです。
- ※ WMS-PE6Nの場合、付番00タイプ(WMS-PE6N-00A□00)ではこのアドレスは使用できません。付番07タイプ(WMS-PE6N-00A□07)のみ有効です。
- ※ WMS-PE1Nの場合、Ver1.20以前ではこのアドレスは使用できません。Ver1.30以降はCH1-A行のアドレスのみ有効です。

5-2-4. データ読み出し

データ読み出しに使用する機能コードは04Hです。
 読み出されるデータはバイナリデータです。(ASCII文字列ではありません)

表 5.22 コマンド

読み込みコマンド	04H
絶対アドレス	30000番地(10進表記)

表 5.23 計測要素毎のデータサイズと応答データ

アドレス	内容	データ サイズ (byte)	R/W	データ (10進/無効データは16進表記)	単位
表 5.25 参照	電流値 (瞬時値/最小値/最大値)	4	R	0~1080000 (無効データ:80000000H)	0.01A
表 5.26 参照	電圧値 (瞬時値/最小値/最大値)	4	R	0~18480000 (無効データ:80000000H)	0.01V
表 5.27 参照	有効電力 (瞬時値/最小値/最大値)	8	R	-199584000000~199584000000 (無効データ:8000000000000000H)	0.01W
	無効電力 (瞬時値/最小値/最大値)	8	R	-199584000000~199584000000 (無効データ:8000000000000000H)	0.01Var
	力率 (瞬時値/最小値/最大値)	2	R	-1000~1000 (無効データ:8000H)	0.001
表 5.28 参照	有効電力量 (受電/送電)	8	R	0~999999999999 (無効データ:8000000000000000H)	Wh
	無効電力量 (受電遅れ/受電進み/送電遅れ/送電進み)	8	R	0~999999999999 (無効データ:8000000000000000H)	Varh
表 5.29 参照	周波数 (瞬時値/最小値/最大値)	4	R	4420~6580 (無効データ:80000000H)	0.01Hz
表 5.30 参照	有効電力 (瞬時値/最小値/最大値)	4	R	定格電力964.506kW未満: -96450600~96450600 (無効データ:80000000H)	0.01W
				定格電力964.506kW以上: -199584000~199584000 (無効データ:80000000H)	0.01kW
	無効電力 (瞬時値/最小値/最大値)	4	R	定格電力964.506kW未満: -96450600~96450600 (無効データ:80000000H)	0.01Var
				定格電力964.506kW以上: -199584000~199584000 (無効データ:80000000H)	0.01kVar
表 5.31 参照	有効電力量 (受電/送電)	4	R	定格電力964.506kW未満: 0~9999999999	0.01kWh
				定格電力964.506kW以上: 0~9999999999	kWh
	無効電力量 (受電遅れ/受電進み/送電遅れ/送電進み)	4	R	定格電力964.506kW未満: 0~9999999999	0.01kVarh
				定格電力964.506kW以上: 0~9999999999	kVarh

※各最大値・最小値は電源投入時にリセットされます。
 ※電力量はオーバーフロー時、0に戻ります。
 ※電力量は不揮発性メモリに保存されるため電源OFF時も保持されます
 ※計測データのModbus出力値について
 製品の状態により、「無効データ応答」または「無応答」となる場合があります。

1. 無効データについて

無効データの定義

- 電力演算が停止しているが、設定・入力変化により有効な値を返すことができるデータ群。

無効データとする条件

- ユーザが任意に指定した未使用チャンネル、および未使用分岐の瞬時値、最大値、最小値、積算値
- R-S(1-N)間の電圧入力定格10%未満のときの瞬時値読み出し
- 未使用相の瞬時値、最大値、最小値の読み出し(例: 単相2線設定時の2相電流)

無効データ

データサイズによって無効データは下表のように表現されます。

表 5.24 無効データ

データのサイズ	無効データ
2byte	8000H
4byte	8000 0000H
8byte	8000 0000 0000 0000H

無応答とする条件

- ハード障害により演算ができない場合の各種計測データ読み出し

表 5.25 電流値アドレス一覧

	瞬時値			最小値			最大値		
	R(1)相 電流	T(2)相 電流	S(N)相 電流	R(1)相 電流	T(2)相 電流	S(N)相 電流	R(1)相 電流	T(2)相 電流	S(N)相 電流
	4バイト	4バイト	4バイト	4バイト	4バイト	4バイト	4バイト	4バイト	4バイト
CH1-A	0000 H	0002 H	0004 H	0008 H	000A H	000C H	0010 H	0012 H	0014 H
CH1-B	0018 H	001A H	001C H	0020 H	0022 H	0024 H	0028 H	002A H	002C H
CH2-A	0030 H	0032 H	0034 H	0038 H	003A H	003C H	0040 H	0042 H	0044 H
CH2-B	0048 H	004A H	004C H	0050 H	0052 H	0054 H	0058 H	005A H	005C H
CH3-A	0060 H	0062 H	0064 H	0068 H	006A H	006C H	0070 H	0072 H	0074 H
CH3-B	0078 H	007A H	007C H	0080 H	0082 H	0084 H	0088 H	008A H	008C H
CH4-A	0090 H	0092 H	0094 H	0098 H	009A H	009C H	00A0 H	00A2 H	00A4 H
CH4-B	00A8 H	00AA H	00AC H	00B0 H	00B2 H	00B4 H	00B8 H	00BA H	00BC H
CH5-A	00C0 H	00C2 H	00C4 H	00C8 H	00CA H	00CC H	00D0 H	00D2 H	00D4 H
CH5-B	00D8 H	00DA H	00DC H	00E0 H	00E2 H	00E4 H	00E8 H	00EA H	00EC H
CH6-A	00F0 H	00F2 H	00F4 H	00F8 H	00FA H	00FC H	0100 H	0102 H	0104 H
CH6-B	0108 H	010A H	010C H	0110 H	0112 H	0114 H	0118 H	011A H	011C H

- ※ B分岐の電流はCH0-BのR(1)相電流に対応します。
- ※ 単相3線のN相電流は、S相電流のアドレスに出力されます。
- ※ 相線区分が単相2線220Vのときは、単相3線と同じ種類のデータが出力されます。
- ※ CH0-Bは単相2線か単相2線2分岐でB分岐を使用する場合のみ使います。それ以外ではCH0-Aを指定してください。
- ※ WMS-PE1NはCH1-A行のアドレスのみ有効です。

表 5.26 電 圧 値 ア ド レ ス 一 覧

	瞬時値			最小値			最大値		
	R-S(1-N) 間電圧	S-T(2-N) 間電圧	T-R(1-2) 間電圧	R-S(1-N) 間電圧	S-T(2-N) 間電圧	T-R(1-2) 間電圧	R-S(1-N) 間電圧	S-T(2-N) 間電圧	T-R(1-2) 間電圧
	4バイト	4バイト	4バイト	4バイト	4バイト	4バイト	4バイト	4バイト	4バイト
CH1-A	0186 H	0188 H	018A H	0192 H	0194 H	0196 H	019E H	01A0 H	01A2 H
CH1-B	01AA H	01AC H	01AE H	01B6 H	01B8 H	01BA H	01C2 H	01C4 H	01C6 H
CH2-A	01CE H	01D0 H	01D2 H	01DA H	01DC H	01DE H	01E6 H	01E8 H	01EA H
CH2-B	01F2 H	01F4 H	01F6 H	01FE H	0200 H	0202 H	020A H	020C H	020E H
CH3-A	0216 H	0218 H	021A H	0222 H	0224 H	0226 H	022E H	0230 H	0232 H
CH3-B	023A H	023C H	023E H	0246 H	0248 H	024A H	0252 H	0254 H	0256 H
CH4-A	025E H	0260 H	0262 H	026A H	026C H	026E H	0276 H	0278 H	027A H
CH4-B	0282 H	0284 H	0286 H	028E H	0290 H	0292 H	029A H	029C H	029E H
CH5-A	02A6 H	02A8 H	02AA H	02B2 H	02B4 H	02B6 H	02BE H	02C0 H	02C2 H
CH5-B	02CA H	02CC H	02CE H	02D6 H	02D8 H	02DA H	02E2 H	02E4 H	02E6 H
CH6-A	02EE H	02F0 H	02F2 H	02FA H	02FC H	02FE H	0306 H	0308 H	030A H
CH6-B	0312 H	0314 H	0316 H	031E H	0320 H	0322 H	032A H	032C H	032E H

- ※ B分岐の電圧はCH0-BのR-S(1-N)間電圧に対応します。
- ※ 相線区分が単相2線220Vのときは、単相3線と同じ種類のデータが出力されます。
- ※ CH0-Bは単相2線か単相2線2分岐でB分岐を使用する場合のみ使います。それ以外ではCH0-Aを指定してください。
- ※ WMS-PE1NはCH1-A行のアドレスのみ有効です。

表 5.27 電 力 (8 バ イ ト)、力 率 (2 バ イ ト) ア ド レ ス 一 覧

	瞬時値			最小値			最大値		
	有効電力	無効電力	力率	有効電力	無効電力	力率	有効電力	無効電力	力率
	8バイト	8バイト	2バイト	8バイト	8バイト	2バイト	8バイト	8バイト	2バイト
CH1-A	0380 H	0384 H	0388 H	0389 H	038D H	0391 H	0392 H	0396 H	039A H
CH1-B	039B H	039F H	03A3 H	03A4 H	03A8 H	03AC H	03AD H	03B1 H	03B5 H
CH2-A	03B6 H	03BA H	03BE H	03BF H	03C3 H	03C7 H	03C8 H	03CC H	03D0 H
CH2-B	03D1 H	03D5 H	03D9 H	03DA H	03DE H	03E2 H	03E3 H	03E7 H	03EB H
CH3-A	03EC H	03F0 H	03F4 H	03F5 H	03F9 H	03FD H	03FE H	0402 H	0406 H
CH3-B	0407 H	040B H	040F H	0410 H	0414 H	0418 H	0419 H	041D H	0421 H
CH4-A	0422 H	0426 H	042A H	042B H	042F H	0433 H	0434 H	0438 H	043C H
CH4-B	043D H	0441 H	0445 H	0446 H	044A H	044E H	044F H	0453 H	0457 H
CH5-A	0458 H	045C H	0460 H	0461 H	0465 H	0469 H	046A H	046E H	0472 H
CH5-B	0473 H	0477 H	047B H	047C H	0480 H	0484 H	0485 H	0489 H	048D H
CH6-A	048E H	0492 H	0496 H	0497 H	049B H	049F H	04A0 H	04A4 H	04A8 H
CH6-B	04A9 H	04AD H	04B1 H	04B2 H	04B6 H	04BA H	04BB H	04BF H	04C3 H

- ※ CH0-Bは単相2線か単相2線2分岐でB分岐を使用する場合のみ使います。それ以外ではCH0-Aを指定してください。
- ※ WMS-PE1NはCH1-A行のアドレスのみ有効です。

表 5.28 電力量アドレス一覧(8バイト)

	有効電力量 (受電)	有効電力量 (送電)	無効電力量 (受電遅れ)	無効電力量 (受電進み)	無効電力量 (送電遅れ)	無効電力量 (送電進み)
	8バイト	8バイト	8バイト	8バイト	8バイト	8バイト
CH1-A	0500 H	0504 H	0508 H	050C H	0510 H	0514 H
CH1-B	0518 H	051C H	0520 H	0524 H	0528 H	052C H
CH2-A	0530 H	0534 H	0538 H	053C H	0540 H	0544 H
CH2-B	0548 H	054C H	0550 H	0554 H	0558 H	055C H
CH3-A	0560 H	0564 H	0568 H	056C H	0570 H	0574 H
CH3-B	0578 H	057C H	0580 H	0584 H	0588 H	058C H
CH4-A	0590 H	0594 H	0598 H	059C H	05A0 H	05A4 H
CH4-B	05A8 H	05AC H	05B0 H	05B4 H	05B8 H	05BC H
CH5-A	05C0 H	05C4 H	05C8 H	05CC H	05D0 H	05D4 H
CH5-B	05D8 H	05DC H	05E0 H	05E4 H	05E8 H	05EC H
CH6-A	05F0 H	05F4 H	05F8 H	05FC H	0600 H	0604 H
CH6-B	0608 H	060C H	0610 H	0614 H	0618 H	061C H

※ CHO-Bは単相2線か単相2線2分岐でB分岐を使用する場合のみ使います。それ以外ではCHO-Aを指定してください。

※ WMS-PE1N1はCH1-A行のアドレスのみ有効です。

表 5.29 周波数アドレス一覧

	瞬時値	最小値	最大値
	4バイト	4バイト	4バイト
CH1-A	0780 H	0782 H	0784 H
CH1-B	0786 H	0788 H	078A H
CH2-A	078C H	078E H	0790 H
CH2-B	0792 H	0794 H	0796 H
CH3-A	0798 H	079A H	079C H
CH3-B	079E H	07A0 H	07A2 H
CH4-A	07A4 H	07A6 H	07A8 H
CH4-B	07AA H	07AC H	07AE H
CH5-A	07B0 H	07B2 H	07B4 H
CH5-B	07B6 H	07B8 H	07BA H
CH6-A	07BC H	07BE H	07C0 H
CH6-B	07C2 H	07C4 H	07C6 H

※ CHO-Bは単相2線か単相2線2分岐でB分岐を使用する場合のみ使います。それ以外ではCHO-Aを指定してください。

※ WMS-PE1N1はCH1-A行のアドレスのみ有効です。

表 5.30 電力アドレス一覧(4バイト)

	瞬時値		最小値		最大値	
	有効電力	無効電力	有効電力	無効電力	有効電力	無効電力
	4バイト	4バイト	4バイト	4バイト	4バイト	4バイト
CH1-A	09A0H	09A2H	09A4H	09A6H	09A8H	09AAH
CH1-B	09ACH	09AEH	09B0H	09B2H	09B4H	09B6H
CH2-A	09B8H	09BAH	09BCH	09BEH	09C0H	09C2H
CH2-B	09C4H	09C6H	09C8H	09CAH	09CCH	09CEH
CH3-A	09D0H	09D2H	09D4H	09D6H	09D8H	09DAH
CH3-B	09DCH	09DEH	09E0H	09E2H	09E4H	09E6H
CH4-A	09E8H	09EAH	09ECH	09EEH	09F0H	09F2H
CH4-B	09F4H	09F6H	09F8H	09FAH	09FCH	09FEH
CH5-A	0A00H	0A02H	0A04H	0A06H	0A08H	0A0AH
CH5-B	0A0CH	0A0EH	0A10H	0A12H	0A14H	0A16H
CH6-A	0A18H	0A1AH	0A1CH	0A1EH	0A20H	0A22H
CH6-B	0A24H	0A26H	0A28H	0A2AH	0A2CH	0A2EH

- ※ CHO-Bは単相2線か単相2線2分岐でB分岐を使用する場合のみ使います。それ以外ではCHO-Aを指定してください。
- ※ WMS-PE6Nの場合、付番00タイプ(WMS-PE6N-00A□00)ではこのアドレスは使用できません。付番07タイプ(WMS-PE6N-00A□07)のみ有効です。
- ※ WMS-PE1Nの場合、Ver1.20以前ではこのアドレスは使用できません。Ver1.30以降はCH1-A行のアドレスのみ有効です。

表 5.31 電力量アドレス一覧(4バイト)

	有効電力量	有効電力量	無効電力量	無効電力量	無効電力量	無効電力量
	(受電)	(送電)	(受電遅れ)	(受電進み)	(送電遅れ)	(送電進み)
	4バイト	4バイト	4バイト	4バイト	4バイト	4バイト
CH1-A	0A30H	0A32H	0A34H	0A36H	0A38H	0A3AH
CH1-B	0A3CH	0A3EH	0A40H	0A42H	0A44H	0A46H
CH2-A	0A48H	0A4AH	0A4CH	0A4EH	0A50H	0A52H
CH2-B	0A54H	0A56H	0A58H	0A5AH	0A5CH	0A5EH
CH3-A	0A60H	0A62H	0A64H	0A66H	0A68H	0A6AH
CH3-B	0A6CH	0A6EH	0A70H	0A72H	0A74H	0A76H
CH4-A	0A78H	0A7AH	0A7CH	0A7EH	0A80H	0A82H
CH4-B	0A84H	0A86H	0A88H	0A8AH	0A8CH	0A8EH
CH5-A	0A90H	0A92H	0A94H	0A96H	0A98H	0A9AH
CH5-B	0A9CH	0A9EH	0AA0H	0AA2H	0AA4H	0AA6H
CH6-A	0AA8H	0AAAH	0AACH	0AAEH	0AB0H	0AB2H
CH6-B	0AB4H	0AB6H	0AB8H	0ABAH	0ABCH	0ABEH

- ※ CHO-Bは単相2線か単相2線2分岐でB分岐を使用する場合のみ使います。それ以外ではCHO-Aを指定してください。
- ※ WMS-PE6Nの場合、付番00タイプ(WMS-PE6N-00A□00)ではこのアドレスは使用できません。付番07タイプ(WMS-PE6N-00A□07)のみ有効です。
- ※ WMS-PE1Nの場合、Ver1.20以前ではこのアドレスは使用できません。Ver1.30以降はCH1-A行のアドレスのみ有効です。

5-2-5. その他データ読み出し

その他データ読み出しに使用する機能コードは04Hです。
形式読み出しで読み出されるデータはASCII文字列です。
それ以外のデータはバイナリデータです。(ASCII文字列ではありません)

表 5.32 その他データ読み出し

アドレス	内容	データ サイズ (byte)	R/W	データ
07D0H	形式読み出し	20	R	接続モジュールの形式文字列
07E0H	誤配線情報	2	R	簡易誤配線有無 (以下の各bit:0=正常、1=誤配線の可能性あり) bit15~bit12: Reserved(0) bit11: CH6-B bit10: CH6-A bit9: CH5-B bit8: CH5-A bit7: CH4-B bit6: CH4-A bit5: CH3-B bit4: CH3-A bit3: CH2-B bit2: CH2-A bit1: CH1-B bit0: CH1-A
07E1H	CH1-A 誤配線情報詳細	2	R	簡易誤配線情報 (以下の各bit:0=未発生、1=発生中) bit15~bit10: Reserved(0) bit9: ①R-S(1-N)間電圧入力10%未満 bit8: ②S-T(2-N)間電圧入力10%未満 bit7: ③R-S(1-N)間電圧入力80%未満 bit6: ④S-T(2-N)間電圧入力80%未満 bit5: ⑤R(1)相電流3%未満 bit4: ⑥T(2)相電流3%未満 bit3: ⑦電力<0(送電) bit2: ⑧電力=0(無負荷) bit1: ⑨電力<電流・電圧から算出した皮相電力の20%未満 bit0: ⑩電力>0(受電) ※①発生時、③は同時に発生しない。 また②⑤⑥⑧が必ず発生する。 ※②発生時、④は同時に発生しない。 ※⑦~⑩はいずれか一つが必ず発生する。 ※WMS-PE1Nは「07E1H:CH1-A 誤配線情報詳細」のみ有効。
07E2H	CH1-B 誤配線情報詳細	2	R	
07E3H	CH2-A 誤配線情報詳細	2	R	
07E4H	CH2-B 誤配線情報詳細	2	R	
07E5H	CH3-A 誤配線情報詳細	2	R	
07E6H	CH3-B 誤配線情報詳細	2	R	
07E7H	CH4-A 誤配線情報詳細	2	R	
07E8H	CH4-B 誤配線情報詳細	2	R	
07E9H	CH5-A 誤配線情報詳細	2	R	
07EAH	CH5-B 誤配線情報詳細	2	R	
07EBH	CH6-A 誤配線情報詳細	2	R	
07ECH	CH6-B 誤配線情報詳細	2	R	

※ CHO-Bは単相2線か単相2線2分岐でB分岐を使用する場合のみ使います。それ以外ではCHO-Aを指定してください。

5-3. WMB-DI16 (WMB-DI16A)

WMB-DI16(DI16A)のアドレスマップについて説明します。

5-3-1. 設定・制御パラメータ

1. 保持レジスタ

保持レジスタコマンドについては下表の通りです。

表 5.33 保持レジスタコマンド

読み込みコマンド	03H
書き込みコマンド	06H
連続書き込みコマンド	10H
絶対アドレス	40000番地(10進表記)

デジタル入力(DI)

デジタル入力(DI)は下記の通りです。

表 5.34 デジタル入力(DI)

通信 アドレス	CH	内容	サイズ (byte)	R/W	データ (10進数)	単位
0000H	CH1	パルスカウント上限値 (DI16)	4	R/W	データ範囲: 1~99,999,999の整数 係数: 1 (工場出荷時: 99,999,999)	カウント
0002H	CH2		4	R/W		
0004H	CH3		4	R/W		
0006H	CH4		4	R/W		
0008H	CH5		4	R/W		
000AH	CH6		4	R/W		
000CH	CH7		4	R/W		
000EH	CH8		4	R/W		
0010H	CH9		4	R/W		
0012H	CH10		4	R/W		
0014H	CH11		4	R/W		
0016H	CH12		4	R/W		
0018H	CH13		4	R/W		
001AH	CH14		4	R/W		
001CH	CH15		4	R/W		
001EH	CH16		4	R/W		
0020H	CH1	パルスカウント上限値 (DI16A)	4	R/W		
0022H	CH2		4	R/W		
0024H	CH3		4	R/W		
0026H	CH4		4	R/W		
0028H	CH5		4	R/W		
002AH	CH6		4	R/W		
002CH	CH7		4	R/W		
002EH	CH8		4	R/W		
0030H	CH9		4	R/W		
0032H	CH10		4	R/W		
0034H	CH11		4	R/W		
0036H	CH12		4	R/W		
0038H	CH13		4	R/W		
003AH	CH14		4	R/W		
003CH	CH15		4	R/W		
003EH	CH16		4	R/W		

通信 アドレス	CH	内容	サイズ (byte)	R/W	データ (10進数)	単位
0040H ~ 0060H	~	リザーブ	~	~		
0061H	CH1	パルスカウントリセット (DI16)	4	R/W	データ範囲:0~99,999,999の整数 係数:1	カウント
0063H	CH2		4	R/W		
0065H	CH3		4	R/W		
0067H	CH4		4	R/W		
0069H	CH5		4	R/W		
006BH	CH6		4	R/W		
006DH	CH7		4	R/W		
006FH	CH8		4	R/W		
0071H	CH9		4	R/W		
0073H	CH10		4	R/W		
0075H	CH11		4	R/W		
0077H	CH12		4	R/W		
0079H	CH13		4	R/W		
007BH	CH14		4	R/W		
007DH	CH15		4	R/W		
007FH	CH16		4	R/W		
0081H	CH1	パルスカウントリセット (DI16A)	4	R/W		
0083H	CH2		4	R/W		
0085H	CH3		4	R/W		
0087H	CH4		4	R/W		
0089H	CH5		4	R/W		
008BH	CH6		4	R/W		
008DH	CH7		4	R/W		
008FH	CH8		4	R/W		
0091H	CH9		4	R/W		
0093H	CH10		4	R/W		
0095H	CH11		4	R/W		
0097H	CH12		4	R/W		
0099H	CH13		4	R/W		
009BH	CH14		4	R/W		
009DH	CH15		4	R/W		
009FH	CH16		4	R/W		

アドレス	CH	内容	サイズ (byte)	R/W	データ	単位
00A1H	CH1	ON時間積算リセット (DI16)	4	R/W	データ範囲:0~5,999,999の整数 係数:1	分
00A3H	CH2		4	R/W		
00A5H	CH3		4	R/W		
00A7H	CH4		4	R/W		
00A9H	CH5		4	R/W		
00ABH	CH6		4	R/W		
00ADH	CH7		4	R/W		
00AFH	CH8		4	R/W		
00B1H	CH9		4	R/W		
00B3H	CH10		4	R/W		
00B5H	CH11		4	R/W		
00B7H	CH12		4	R/W		
00B9H	CH13		4	R/W		
00BBH	CH14		4	R/W		
00BDH	CH15		4	R/W		
00BFH	CH16		4	R/W		
00C1H	CH1	ON時間積算リセット (DI16A)	4	R/W		
00C3H	CH2		4	R/W		
00C5H	CH3		4	R/W		
00C7H	CH4		4	R/W		
00C9H	CH5		4	R/W		
00CBH	CH6		4	R/W		
00CDH	CH7		4	R/W		
00CFH	CH8		4	R/W		
00D1H	CH9		4	R/W		
00D3H	CH10		4	R/W		
00D5H	CH11		4	R/W		
00D7H	CH12		4	R/W		
00D9H	CH13		4	R/W		
00DBH	CH14		4	R/W		
00DDH	CH15		4	R/W		
00DFH	CH16		4	R/W		

※パルスカウント上限値は不揮発性メモリに保存されるため電源OFF時も保持されます

共通

共通項目は47000番地(7000=0x1B58)開始です。

表 5.35 共通項目

アドレス	CH	内容	サイズ (byte)	R/W	データ	単位
1B58H	-	モジュール名称	32	R/W	任意文字データ(Shift-JIS)	-
1B68H	-	ウインク開始指定	2	R/W	0:停止 1~FFFEH:点滅時間 FFFFH:無限	秒
1B69H	-	ソフトリセット開始指定	2	R/W	0x6141:開始	-
1B6AH	-	応答ディレイ	2	R/W	0~100	10ms

※モジュール名称、応答ディレイは不揮発性メモリに保存されるため電源OFF時も保持されます

5-3-2. 計測データ

1. 入力ステータス

入力ステータスコマンドについては下表の通りです。
 入力ステータスは読み込みのみで書き込みはできません。

表 5.36 入力ステータスコマンド

読み込みコマンド	02H
書き込みコマンド	-
連続書き込みコマンド	-
絶対アドレス	10000番地(10進表記)

応答は1ステータス=1ビットですが、1バイトで8ステータス分をあらわします。
 8個に満たない場合は終わりの方を0で詰めて応答されます。

デジタル入力(DI)

表 5.37 デジタル入力(DI)

アドレス	CH	内容	サイズ (bit)	R/W	データ
0000H	CH1	DI入力計測状態 (DI16)	1	R	0:OFF、1:ON
0001H	CH2		1	R	
0002H	CH3		1	R	
0003H	CH4		1	R	
0004H	CH5		1	R	
0005H	CH6		1	R	
0006H	CH7		1	R	
0007H	CH8		1	R	
0008H	CH9		1	R	
0009H	CH10		1	R	
000AH	CH11		1	R	
000BH	CH12		1	R	
000CH	CH13		1	R	
000DH	CH14		1	R	
000EH	CH15		1	R	
000FH	CH16		1	R	
0010H	CH1	DI入力計測状態 (DI16A)	1	R	0:OFF、1:ON
0011H	CH2		1	R	
0012H	CH3		1	R	
0013H	CH4		1	R	
0014H	CH5		1	R	
0015H	CH6		1	R	
0016H	CH7		1	R	
0017H	CH8		1	R	
0018H	CH9		1	R	
0019H	CH10		1	R	
001AH	CH11		1	R	
001BH	CH12		1	R	
001CH	CH13		1	R	
001DH	CH14		1	R	
001EH	CH15		1	R	
001FH	CH16		1	R	

2. 入力レジスタ

入力レジスタコマンドについては下表の通りです。
 入力レジスタは読み込みのみで書き込みはできません。

表 5.38 入力レジスタコマンド

読み込みコマンド	04H
書き込みコマンド	-
連続書き込みコマンド	-
絶対アドレス	30000番地(10進表記)

デジタル入力(DI)

DIデータは下表の通りです。

表 5.39 デジタル入力(DI)

アドレス	CH	内容	サイズ (byte)	R/W	データ (10進表記)	単位
0000H	CH1	パルスカウント(DI16)	4	R	データ範囲: 0~パルスカウント上限値の整数 (最大99,999,999) 係数:1	カウント
0002H	CH2					
0004H	CH3					
0006H	CH4					
0008H	CH5					
000AH	CH6					
000CH	CH7					
000EH	CH8					
0010H	CH9					
0012H	CH10					
0014H	CH11					
0016H	CH12					
0018H	CH13					
001AH	CH14					
001CH	CH15					
001EH	CH16					
0020H	CH1	パルスカウント(DI16A)	4	R	データ範囲: 0~パルスカウント上限値の整数 (最大99,999,999) 係数:1	カウント
0022H	CH2					
0024H	CH3					
0026H	CH4					
0028H	CH5					
002AH	CH6					
002CH	CH7					
002EH	CH8					
0030H	CH9					
0032H	CH10					
0034H	CH11					
0036H	CH12					
0038H	CH13					
003AH	CH14					
003CH	CH15					
003EH	CH16					
0040H	CH1	ON時間積算 (DI16)	4	R	データ範囲:0~5,999,999の整数	分

アドレス	CH	内容	サイズ (byte)	R/W	データ (10進表記)	単位
0042H	CH2		4	R	係数:1	
0044H	CH3					
0046H	CH4					
0048H	CH5					
004AH	CH6					
004CH	CH7					
004EH	CH8					
0050H	CH9					
0052H	CH10					
0054H	CH11					
0056H	CH12					
0058H	CH13					
005AH	CH14					
005CH	CH15					
005EH	CH16					
0060H	CH1		ON時間積算(DI16A)	4		
0062H	CH2					
0064H	CH3					
0066H	CH4					
0068H	CH5					
006AH	CH6					
006CH	CH7					
006EH	CH8					
0070H	CH9					
0072H	CH10					
0074H	CH11					
0076H	CH12					
0078H	CH13					
007AH	CH14					
007CH	CH15					
007EH	CH16					

※パルスカウント、ON時間積算は不揮発性メモリに保存されるため電源OFF時も保持されます

共通プロパティ

共通プロパティは下表の通りです。

表 5.40 共通プロパティ

アドレス	CH	内容	サイズ (byte)	R/W	データ	単位
2328H	-	モジュールステータス	8	R		-
232CH	-	ベンダー名 (Watanabe Electric Industry)	32	R	文字列"Watanabe Electric Industry"固定	-
233CH	-	製品型式	32	R	文字列	-
234CH	-	ファームウェアバージョン	8	R	文字列	-
2350H	-	ハードウェアバージョン	8	R	文字列	-
2354H	-	Modbusテーブルバージョン	8	R	文字列	-
2358H	-	製造番号	32	R	文字列	-

5-4. WMB-DIO8R (WMB-DIO8RA)

WMB-DIO8R(WMB-DIO8RA)のアドレスマップについて説明します。

5-4-1. 設定・制御パラメータ

1. コイル

コイルコマンドについては下表の通りです。

表 5.41 コイルコマンド

読み込みコマンド	01H
書き込みコマンド	05H
連続書き込みコマンド	0FH
絶対アドレス	00000番地(10進表記)

コイルへの書き込み時、1にするときは0xFF00、0にするときは0x0000を書き込む事に注意してください。

デジタル出力(DO)への出力制御

応答は1コイル=1ビットですが、1バイトで8コイル分のステータスをあらわします。
 8個に満たない場合は終わりの方を0で詰めて応答されます。

表 5.42 デジタル出力(DO)への出力制御

通信 アドレス	CH	内容	サイ ズ (bit)	R/W	データ
0000H	CH1	DOへの出力制御 (ノーマル出力) (DIO8R)	1	R/W	0:OFF、1:ON
0001H	CH2		1	R/W	
0002H	CH3		1	R/W	
0003H	CH4		1	R/W	
0004H	CH5		1	R/W	
0005H	CH6		1	R/W	
0006H	CH7		1	R/W	
0007H	CH8		1	R/W	
0008H	CH1	DOへの出力制御 (ノーマル出力) (DIO8RA)	1	R/W	
0009H	CH2		1	R/W	
000AH	CH3		1	R/W	
000BH	CH4		1	R/W	
000CH	CH5		1	R/W	
000DH	CH6		1	R/W	
000EH	CH7		1	R/W	
000FH	CH8		1	R/W	
0010H ~ 007FH	~	リザーブ	~	~	
0080H	CH1	DOへの出力制御 (反転出力) (DIO8R)	1	R/W	0:ON、1:OFF (ON/OFFが上と逆なので注意)
0081H	CH2		1	R/W	
0082H	CH3		1	R/W	
0083H	CH4		1	R/W	
0084H	CH5		1	R/W	
0085H	CH6		1	R/W	
0086H	CH7		1	R/W	

通信 アドレス	CH	内容	サイ ズ (bit)	R/W	データ
0087H	CH8		1	R/W	
0088H	CH1	DOへの出力制御 (反転出力) (DIO8RA)	1	R/W	0:ON、1:OFF (ON/OFFが上と逆なので注意)
0089H	CH2		1	R/W	
008AH	CH3		1	R/W	
008BH	CH4		1	R/W	
008CH	CH5		1	R/W	
008DH	CH6		1	R/W	
008EH	CH7		1	R/W	
008FH	CH8		1	R/W	
0090H ～ 009FH	～	リザーブ	～	～	
0100H	CH1	ワンショット出力 (DIO8R)	1	R/W	0:何も起きない 1:ワンショット出力
0101H	CH2		1	R/W	
0102H	CH3		1	R/W	
0103H	CH4		1	R/W	
0104H	CH5		1	R/W	
0105H	CH6		1	R/W	
0106H	CH7		1	R/W	
0107H	CH8		1	R/W	
0108H	CH1	ワンショット出力 (DIO8RA)	1	R/W	0:何も起きない 1:ワンショット出力
0109H	CH2		1	R/W	
010AH	CH3		1	R/W	
010BH	CH4		1	R/W	
010CH	CH5		1	R/W	
010DH	CH6		1	R/W	
010EH	CH7		1	R/W	
010FH	CH8		1	R/W	
0110H ～ 017FH	～	リザーブ	～	～	
0180H	-	DO1(発)、DO2(停)への発 停出力制御(DIO8R)	1	R/W	0:停、1:発
0181H	-	DO3(発)、DO4(停)への発 停出力制御(DIO8R)	1	R/W	
0182H	-	DO5(発)、DO6(停)への発 停出力制御(DIO8R)	1	R/W	
0183H	-	DO7(発)、DO8(停)への発 停出力制御(DIO8R)	1	R/W	
0184H	-	DO1(発)、DO2(停)への発 停出力制御(DIO8RA)	1	R/W	
0185H	-	DO3(発)、DO4(停)への発 停出力制御(DIO8RA)	1	R/W	
0186H	-	DO5(発)、DO6(停)への発 停出力制御(DIO8RA)	1	R/W	
0187H	-	DO7(発)、DO8(停)への発 停出力制御(DIO8RA)	1	R/W	
0188H	-	DO1(発)、DO2(停)への強 制停止出力制御(DIO8R)	1	R/W	0:強制停止解除、1:強制停止

通信 アドレス	CH	内容	サイ ズ (bit)	R/W	データ
0189H	-	DO3(発)、DO4(停)への強 制停止出力制御(DIO8R)	1	R/W	0:強制停止解除、1:強制停止
018AH	-	DO5(発)、DO6(停)への強 制停止出力制御(DIO8R)	1	R/W	
018BH	-	DO7(発)、DO8(停)への強 制停止出力制御(DIO8R)	1	R/W	
018CH	-	DO1(発)、DO2(停)への強 制停止出力制御(DIO8RA)	1	R/W	
018DH	-	DO3(発)、DO4(停)への強 制停止出力制御(DIO8RA)	1	R/W	
018EH	-	DO5(発)、DO6(停)への強 制停止出力制御(DIO8RA)	1	R/W	
018FH	-	DO7(発)、DO8(停)への強 制停止出力制御(DIO8RA)	1	R/W	

※ WMB-DIO8R(DIO8RA)のデジタル出力(DO)はリレー(a 接点)出力です。
 電源 OFF 時および電源 ON 後の初期状態は接点がオープン状態となります。
 出力状態は電源 OFF すると初期状態に戻ります(出力は保持されません)

2. 保持レジスタ

保持レジスタコマンドについては下表の通りです。

表 5.43 保持レジスタコマンド

読み込みコマンド	03H
書き込みコマンド	06H
連続書き込みコマンド	10H
絶対アドレス	40000番地(10進表記)

デジタル入出力(DI、DO)

デジタル入出力(DI、DO)は下記の通りです。

表 5.44 デジタル入力(DI、DO)

通信 アドレス	CH	内容	サイズ (byte)	R/W	データ (10進数)	単位
0000H	CH1	パルスカウント上限値 (DIO8R)	4	R/W	データ範囲: 1~99,999,999の整数 係数: 1 (工場出荷時: 99,999,999)	カウント
0002H	CH2		4	R/W		
0004H	CH3		4	R/W		
0006H	CH4		4	R/W		
0008H	CH5		4	R/W		
000AH	CH6		4	R/W		
000CH	CH7		4	R/W		
000EH	CH8		4	R/W		
0010H	CH1	パルスカウント上限値 (DIO8RA)	4	R/W		
0012H	CH2		4	R/W		
0014H	CH3		4	R/W		
0016H	CH4		4	R/W		
0018H	CH5		4	R/W		
001AH	CH6		4	R/W		
001CH	CH7		4	R/W		
001EH	CH8		4	R/W		
0020H ~ 005FH	~	リザーブ	~	~		
0060H	共通	ワンショットパルス幅	2	R/W	1~10 (工場出荷時: 1)	秒
0061H	CH1	パルスカウントリセット (DIO8R)	4	R/W	データ範囲: 0~99,999,999の整数 係数: 1	カウント
0063H	CH2		4	R/W		
0065H	CH3		4	R/W		
0067H	CH4		4	R/W		
0069H	CH5		4	R/W		
006BH	CH6		4	R/W		
006DH	CH7		4	R/W		
006FH	CH8		4	R/W		
0071H	CH1	パルスカウントリセット (DIO8RA)	4	R/W		
0073H	CH2		4	R/W		
0075H	CH3		4	R/W		
0077H	CH4		4	R/W		
0079H	CH5		4	R/W		
007BH	CH6		4	R/W		
007DH	CH7		4	R/W		
007FH	CH8		4	R/W		
0081H ~	~	リザーブ	~	~		

通信 アドレス	CH	内容	サイズ (byte)	R/W	データ (10進数)	単位
00A0H						
00A1H	CH1	ON時間積算リセット (DIO8R)	4	R/W	データ範囲: 0~5,999,999の整数 係数: 1	分
00A3H	CH2		4	R/W		
00A5H	CH3		4	R/W		
00A7H	CH4		4	R/W		
00A9H	CH5		4	R/W		
00ABH	CH6		4	R/W		
00ADH	CH7		4	R/W		
00AFH	CH8		4	R/W		
00B1H	CH1	ON時間積算リセット (DIO8RA)	4	R/W		
00B3H	CH2		4	R/W		
00B5H	CH3		4	R/W		
00B7H	CH4		4	R/W		
00B9H	CH5		4	R/W		
00BBH	CH6		4	R/W		
00BDH	CH7		4	R/W		
00BFH	CH8		4	R/W		

※パルスカウント上限値、ワンショットパルス幅は不揮発性メモリに保存されるため電源OFF時も保持されます

共通

共通項目は47000番地(7000=0x1B58)開始です。

表 5.45 共通項目

アドレス	CH	内容	サイズ (byte)	R/W	データ	単位
1B58H	-	モジュール名称	32	R/W	任意文字データ(Shift-JIS)	-
1B68H	-	ウイंक開始指定	2	R/W	0: 停止 1~FFFEH: 点滅時間 FFFFH: 無限	秒
1B69H	-	ソフトリセット開始指定	2	R/W	0x6141: 開始	-
1B6AH	-	応答ディレイ	2	R/W	0~100	10ms

※モジュール名称、応答ディレイは不揮発性メモリに保存されるため電源OFF時も保持されます

5-4-2. 計測データ

1. 入力ステータス

入力ステータスコマンドについては下表の通りです。
 入力ステータスは読み込みのみで書き込みはできません。

表 5.46 入力ステータスコマンド

読み込みコマンド	02H
書き込みコマンド	-
連続書き込みコマンド	-
絶対アドレス	10000番地(10進表記)

応答は1ステータス=1ビットですが、1バイトで8ステータス分をあらわします。
 8個に満たない場合は終わりの方を0で詰めて応答されます。

デジタル入出力(DI、DO)

表 5.47 デジタル入出力(DI、DO)

アドレス	CH	内容	サイズ (bit)	R/W	データ
0000H	CH1	DI入力計測状態 (DIO8R)	1	R	0:OFF、1:ON
0001H	CH2		1	R	
0002H	CH3		1	R	
0003H	CH4		1	R	
0004H	CH5		1	R	
0005H	CH6		1	R	
0006H	CH7		1	R	
0007H	CH8		1	R	
0008H	CH1	DI入力計測状態 (DIO8RA)	1	R	
0009H	CH2		1	R	
000AH	CH3		1	R	
000BH	CH4		1	R	
000CH	CH5		1	R	
000DH	CH6		1	R	
000EH	CH7		1	R	
000FH	CH8		1	R	
0010H ~ 007FH	~	リザーブ	~	~	
0080H	CH1	DO出力制御状態 (DIO8R)	1	R	0:OFF、1:ON
0081H	CH2		1	R	
0082H	CH3		1	R	
0083H	CH4		1	R	
0084H	CH5		1	R	
0085H	CH6		1	R	
0086H	CH7		1	R	
0087H	CH8		1	R	
0088H	CH1	DO出力制御状態 (DIO8RA)	1	R	
0089H	CH2		1	R	
008AH	CH3		1	R	
008BH	CH4		1	R	
008CH	CH5		1	R	
008DH	CH6		1	R	
008EH	CH7		1	R	
008FH	CH8		1	R	

2. 入力レジスタ

入力レジスタコマンドについては下表の通りです。
 入力レジスタは読み込みのみで書き込みはできません。

表 5.48 入力レジスタコマンド

読み込みコマンド	04H
書き込みコマンド	-
連続書き込みコマンド	-
絶対アドレス	30000番地(10進表記)

デジタル入力(DI)

DIデータは下表の通りです。

表 5.49 デジタル入力(DI)

アドレス	CH	内容	サイズ (byte)	R/W	データ (10進表記)	単位
0000H	CH1	パルスカウント(DIO8R)	4	R	データ範囲:0~パルスカウント上 限値の整数 (最大99,999,999) 係数:1	カウント
0002H	CH2		4	R		
0004H	CH3		4	R		
0006H	CH4		4	R		
0008H	CH5		4	R		
000AH	CH6		4	R		
000CH	CH7		4	R		
000EH	CH8		4	R		
0010H	CH1	パルスカウント(DIO8RA)	4	R		
0012H	CH2		4	R		
0014H	CH3		4	R		
0016H	CH4		4	R		
0018H	CH5		4	R		
001AH	CH6		4	R		
001CH	CH7		4	R		
001EH	CH8		4	R		
0020H ~ 003FH	~	リザーブ	~	~		

アドレス	CH	内容	サイズ (byte)	R/W	データ (10進表記)	単位
0040H	CH1	ON時間積算 (DIO8R)	4	R	データ範囲:0~5,999,999の整数 係数:1	分
0042H	CH2		4	R		
0044H	CH3		4	R		
0046H	CH4		4	R		
0048H	CH5		4	R		
004AH	CH6		4	R		
004CH	CH7		4	R		
004EH	CH8		4	R		
0050H	CH1	ON時間積算 (DIO8RA)	4	R		
0052H	CH2		4	R		
0054H	CH3		4	R		
0056H	CH4		4	R		
0058H	CH5		4	R		
005AH	CH6		4	R		
005CH	CH7		4	R		
005EH	CH8		4	R		

※パルスカウント、ON時間積算は不揮発性メモリに保存されるため電源OFF時も保持されます

共通プロパティ

共通プロパティは下表の通りです。

表 5.50 共通プロパティ

アドレス	CH	内容	サイズ (byte)	R/W	データ	単位
2328H	-	モジュールステータス	8	R		-
232CH	-	ベンダー名 (Watanabe Electric Industry)	32	R	文字列"Watanabe Electric Industry"固定	-
233CH	-	製品型式	32	R	文字列	-
234CH	-	ファームウェアバージョン	8	R	文字列	-
2350H	-	ハードウェアバージョン	8	R	文字列	-
2354H	-	Modbusテーブルバージョン	8	R	文字列	-
2358H	-	製造番号	32	R	文字列	-

5-5. WMB-AI8

WMB-AI8のアドレスマップについて説明します。

5-5-1. 設定・制御パラメータ

1. 保持レジスタ

保持レジスタコマンドについては下表の通りです。

表 5.51 保持レジスタコマンド

読み込みコマンド	03H
書き込みコマンド	06H
連続書き込みコマンド	10H
絶対アドレス	40000番地(10進表記)

アナログ入力(AI)

アナログ入力(AI)は下記の通りです。

表 5.52 アナログ入力(AI)

通信 アドレ ス	CH	内容	サイ ズ (byte)	R/W	データ (10進/無効データは16進表記)	単位
0000H	CH1	アナログ入力(AI) スパン調整	2	R/W	データ範囲:0~65535 係数:0.0005 (工場出荷時:2,000[1倍])	なし
0001H	CH2		2	R/W		
0002H	CH3		2	R/W		
0003H	CH4		2	R/W		
0004H	CH5		2	R/W		
0005H	CH6		2	R/W		
0006H	CH7		2	R/W		
0007H	CH8		2	R/W		
0008H ~ 000FH	~	リザーブ	~	~		
0010H	CH1	アナログ入力(AI) ゼロ調整	2	R/W	データ範囲:-10000~10000 係数:0.01 (工場出荷時:0)	%
0011H	CH2		2	R/W		
0012H	CH3		2	R/W		
0013H	CH4		2	R/W		
0014H	CH5		2	R/W		
0015H	CH6		2	R/W		
0016H	CH7		2	R/W		
0017H	CH8		2	R/W		
0018H ~ 001FH	~	リザーブ	~	~		
0020H	CH1	アナログ入力(AI) ローカット	2	R/W	データ範囲:0~12000 係数:0.01 (FFFFH:ローカット無効) (工場出荷時:FFFFH[無効])	%
0021H	CH2		2	R/W		
0022H	CH3		2	R/W		
0023H	CH4		2	R/W		
0024H	CH5		2	R/W		
0025H	CH6		2	R/W		
0026H	CH7		2	R/W		
0027H	CH8		2	R/W		

※スパン調整、ゼロ調整、ローカットは不揮発性メモリに保存されるため電源OFF時も保持されます

共通

共通項目は47000番地(7000=0x1B58)開始です。

表 5.53 共通項目

アドレス	CH	内容	サイズ (byte)	R/W	データ	単位
1B58H	-	モジュール名称	32	R/W	任意文字データ(Shift-JIS)	-
1B68H	-	ウイंक開始指定	2	R/W	0:停止 1~FFFEH:点滅時間 FFFFH:無限	秒
1B69H	-	ソフトリセット開始指定	2	R/W	0x6141:開始	-
1B6AH	-	応答ディレイ	2	R/W	0~100	10ms

※モジュール名称、応答ディレイは不揮発性メモリに保存されるため電源OFF時も保持されます

5-5-2. 計測データ

1. 入力レジスタ

入力レジスタコマンドについては下表の通りです。

入力レジスタは読み込みのみで書き込みはできません。

表 5.54 入力レジスタコマンド

読み込みコマンド	04H
書き込みコマンド	-
連続書き込みコマンド	-
絶対アドレス	30000番地(10進表記)

アナログ入力(AI)計測値

アナログ入力(AI)データは以下の通りです。

表 5.55 アナログ入力(AI)計測値

アドレス	CH	内容	サイズ (byte)	R/W	データ (10進表記)	単位
0000H	CH1	アナログ入力(AI) 計測値(%)	2	R	データ範囲:-2000~12000 係数:0.01	%
0001H	CH2		2	R		
0002H	CH3		2	R		
0003H	CH4		2	R		
0004H	CH5		2	R		
0005H	CH6		2	R		
0006H	CH7		2	R		
0007H	CH8		2	R		

※ アナログ入力計測値=(計測値+ゼロ調整値)×スパン調整値

計測値(%)は入力仕様のフルスケール定格に対するパーセンテージです。

例) WMB-AI8-36D□00 (入力仕様DC4-20mA)の場合:

4mAが0%、20mAが100%となります

共通プロパティ

共通プロパティは下表の通りです。

表 5.56 共通プロパティ

アドレス	CH	内容	サイズ (byte)	R/W	データ	単位
2328H	-	モジュールステータス	8	R		-
232CH	-	ベンダー名 (Watanabe Electric Industry)	32	R	文字列"Watanabe Electric Industry"固定	-
233CH	-	製品型式	32	R	文字列	-
234CH	-	ファームウェアバージョン	8	R	文字列	-
2350H	-	ハードウェアバージョン	8	R	文字列	-
2354H	-	Modbusテーブルバージョン	8	R	文字列	-
2358H	-	製造番号	32	R	文字列	-

5-6. WMB-MAI6

WMB-MAI6のアドレスマップについて説明します。

5-6-1. 設定・制御パラメータ

1. 保持レジスタ

保持レジスタコマンドについては下表の通りです。

表 5.57 保持レジスタ

読み込みコマンド	03H
書き込みコマンド	06H
連続書き込みコマンド	10H
絶対アドレス	40000番地(10進表記)

アナログ入力(AI)

アナログ入力(AI)は下記の通りです。

表 5.58 アナログ入力(AI)

通信 アドレ ス	CH	内容	サイ ズ (byte)	R/W	データ (10進/無効データは16進表記)	単位
0000H	CH1	アナログ入力(AI) スパン調整	2	R/W	データ範囲:0~65535 係数:0.0005 (工場出荷時:2,000[1倍])	なし
0001H	CH2		2	R/W		
0002H	CH3		2	R/W		
0003H ~ 000FH	~	リザーブ	~	~		
0010H	CH1	アナログ入力(AI) ゼロ調整	2	R/W	データ範囲:-10000~10000 係数:0.01 (工場出荷時:0)	%
0011H	CH2		2	R/W		
0012H	CH3		2	R/W		
0013H ~ 001FH	~	リザーブ	~	~		
0020H	CH1	アナログ入力(AI) ローカット	2	R/W	データ範囲:0~12000 係数:0.01 (FFFFH:ローカット無効) (工場出荷時:FFFFH[無効])	%
0021H	CH2		2	R/W		
0022H	CH3		2	R/W		

※スパン調整、ゼロ調整、ローカットは不揮発性メモリに保存されるため電源OFF時も保持されます

測 温 抵 抗 体 入 力 (R I)

測 温 抵 抗 体 入 力 (R I) は 下 記 の 通 り で す。

表 5.59 測 温 抵 抗 体 (R I)

通 信 ア ド レ ス	CH	内 容	サ イ ズ (byte)	R/W	デ ー タ (10 進 数)	単 位
0030H	CH1	測 温 抵 抗 体 (R I) ス パ ン 調 整	2	R/W	デ ー タ 範 囲 : 0 ~ 65535 係 数 : 0.0005 (工 場 出 荷 時 : 2,000[1 倍])	な し
0031H	CH2		2	R/W		
0032H	CH3		2	R/W		
0033H ~ 003FH	~	リ ザ ー ブ	~	~		
0040H	CH1	測 温 抵 抗 体 (R I) ゼ ロ 調 整	2	R/W	デ ー タ 範 囲 : -25000 ~ 25000 係 数 : 0.01 (工 場 出 荷 時 : 0)	°C
0041H	CH2		2	R/W		
0042H	CH3		2	R/W		

※ ス パ ン 調 整、ゼ ロ 調 整 は 不 揮 発 性 メ モ リ に 保 存 さ れ る た め 電 源 O F F 時 も 保 持 さ れ ま す

共 通

共 通 項 目 は 47000 番 地 (7000=0x1B58) 開 始 で す。

表 5.60 共 通 項 目

ア ド レ ス	CH	内 容	サ イ ズ (byte)	R/W	デ ー タ	単 位
1B58H	-	モ ジ ュ ー ル 名 称	32	R/W	任 意 文 字 デ ー タ (Shift-JIS)	-
1B68H	-	ウ ィ ン ク 開 始 指 定	2	R/W	0: 停 止 1 ~ FFFE H: 点 滅 時 間 FFFF H: 無 限	秒
1B69H	-	ソ フ ト リ セ ッ ト 開 始 指 定	2	R/W	0x6141: 開 始	-
1B6AH	-	応 答 デ ィ レ イ	2	R/W	0 ~ 100	10ms

※ モ ジ ュ ー ル 名 称、応 答 デ ィ レ イ は 不 揮 発 性 メ モ リ に 保 存 さ れ る た め 電 源 O F F 時 も 保 持 さ れ ま す

5-6-2. 計測データ

1. 入力レジスタ

入力レジスタコマンドについては下表の通りです。

入力レジスタは読み込みのみで書き込みはできません。

表 5.61 入力レジスタコマンド

読み込みコマンド	04H
書き込みコマンド	-
連続書き込みコマンド	-
絶対アドレス	30000番地(10進表記)

アナログ入力(AI)計測値

アナログ入力(AI)データは以下の通りです。

表 5.62 アナログ入力(AI)計測値

アドレス	CH	内容	サイズ (byte)	R/W	データ (10進表記)	単位
0000H	CH1	アナログ入力(AI) 計測値(%)	2	R	データ範囲:-2000~12000 係数:0.01	%
0001H	CH2		2	R		
0002H	CH3		2	R		

※ アナログ入力計測値=(計測値+ゼロ調整値)×スパン調整値

アナログ入力の計測値(%)は入力仕様のフルスケール定格に対するパーセンテージです。

例) WMB-MAI6-36FD□00 (入力仕様DC4-20mA)の場合:

4mAが0%、20mAが100%となります

測温抵抗体入力(RI)計測値

測温抵抗体入力(RI)データは以下の通りです。

表 5.63 測温抵抗体入力(RI)計測値

アドレス	CH	内容	サイズ (byte)	R/W	データ (10進表記)	単位
0010H	CH1	測温抵抗体(RI) 計測値(%)	2	R	データ範囲:-2000~12000 係数:0.01	%
0011H	CH2		2	R		
0012H	CH3		2	R		
0013H ~ 001FH	~	リザーブ	~	~		
0020H	CH1	測温抵抗体(RI) 計測値(°C)	2	R	データ範囲:-10000~25000 係数:0.01	°C
0021H	CH2		2	R		
0022H	CH3		2	R		

※ 測温抵抗体計測値(°C)=(計測値+ゼロ調整値)×スパン調整値

測温抵抗体計測値(%)は測温抵抗体計測値(°C)からのスケージングで計算されます。

計測値(%)=100×(計測値(°C)+50)/250

測温抵抗体の計測値(%)は-50°Cが0%、200°Cが100%となります

(入力仕様の温度範囲のフルスケールに対するパーセンテージ)

共通プロパティ

共通プロパティは下表の通りです。

表 5.64 共通プロパティ

アドレス	CH	内容	サイズ (byte)	R/W	データ	単位
2328H	-	モジュールステータス	8	R		-
232CH	-	ベンダー名 (Watanabe Electric Industry)	32	R	文字列 "Watanabe Electric Industry" 固定	-
233CH	-	製品型式	32	R	文字列	-
234CH	-	ファームウェアバージョン	8	R	文字列	-
2350H	-	ハードウェアバージョン	8	R	文字列	-
2354H	-	Modbusテーブルバージョン	8	R	文字列	-
2358H	-	製造番号	32	R	文字列	-

5-7. WMB-AO4

WMB-AO4のアドレスマップについて説明します。

5-7-1. 設定・制御パラメータ

1. 保持レジスタ

保持レジスタコマンドについては下表の通りです。

表 5.65 保持レジスタコマンド

読み込みコマンド	03H
書き込みコマンド	06H
連続書き込みコマンド	10H
絶対アドレス	40000番地(10進表記)

アナログ出力(AO)

アナログ出力(AO)は下記の通りです。

表 5.66 アナログ出力(AO)

通信 アドレス	CH	内容	サイズ (byte)	R/W	データ (10進数)	単位
0000H	CH1	アナログ出力(AO) 出力制御値(%)	2	R/W	データ範囲:-2000~12000 係数:0.01 (工場出荷時:0)	%
0001H	CH2		2	R/W		
0002H	CH3		2	R/W		
0003H	CH4		2	R/W		
0004H ~ 000FH	~	リザーブ	~	~		
0010H	CH1	アナログ出力(AO) スパン調整	2	R/W	データ範囲:0~65535 係数:0.0005 (工場出荷時:2,000[1倍])	なし
0011H	CH2		2	R/W		
0012H	CH3		2	R/W		
0013H	CH4		2	R/W		
0014H ~ 001FH	~	リザーブ	~	~		
0020H	CH1	アナログ出力(AO) ゼロ調整	2	R/W	データ範囲:-10000~10000 係数:0.01 (工場出荷時:0)	%
0021H	CH2		2	R/W		
0022H	CH3		2	R/W		
0023H	CH4		2	R/W		
0024H ~ 002FH	~	リザーブ	~	~		
0030H	CH1	アナログ出力(AO) 出力モード	2	R/W	0: 初期値指定出力 1: 出力保持 2: 出力固定 (工場出荷時:0[初期値指定出力])	なし
0031H	CH2		2	R/W		
0032H	CH3		2	R/W		
0033H	CH4		2	R/W		
0034H ~ 003FH	~	リザーブ	~	~		
0040H	CH1	アナログ出力(AO) 出力固定値(%)	2	R/W	データ範囲:-2000~12000 係数:0.01 (工場出荷時:0)	%
0041H	CH2		2	R/W		
0042H	CH3		2	R/W		

通信 アドレス	CH	内容	サイズ (byte)	R/W	データ (10進数)	単位
0043H	CH4		2	R/W		
0044H ~ 004FH	~	リザーブ	~	~		
0050H	CH1	アナログ出力(AO) 初期値指定出力値(%)	2	R/W	データ範囲:-2000~12000 係数:0.01 (工場出荷時:0)	%
0051H	CH2		2	R/W		
0052H	CH3		2	R/W		
0053H	CH4		2	R/W		

※出力制御値、スパン調整、ゼロ調整、出力モード、出力固定値、初期値指定出力値は不揮発性メモリに保存されるため電源OFF時も保持されます

出力値(%)は出力仕様のフルスケール定格に対するパーセンテージです。

例) WMB-AO4-AD□00 (出力仕様DC4-20mA)の場合:

4mAが0%、20mAが100%となります

共通

共通項目は47000番地(7000=0x1B58)開始です。

表 5.67 共通項目

アドレス	CH	内容	サイズ (byte)	R/W	データ	単位
1B58H	-	モジュール名称	32	R/W	任意文字データ(Shift-JIS)	-
1B68H	-	ウインク開始指定	2	R/W	0:停止 1~FFFEH:点滅時間 FFFFH:無限	秒
1B69H	-	ソフトリセット開始指定	2	R/W	0x6141:開始	-
1B6AH	-	応答ディレイ	2	R/W	0~100	10ms

※モジュール名称、応答ディレイは不揮発性メモリに保存されるため電源OFF時も保持されます

5-7-2. 計測データ

1. 入力レジスタ

入力レジスタコマンドについては下表の通りです。

入力レジスタは読み込みのみで書き込みはできません。

表 5.68 入力レジスタコマンド

読み込みコマンド	04H
書き込みコマンド	-
連続書き込みコマンド	-
絶対アドレス	30000番地(10進表記)

アナログ出力(AO)出力値

アナログ出力(AO)データは以下の通りです。

表 5.69 アナログ出力(AO)出力値

アドレス	CH	内容	サイズ (byte)	R/W	データ (10進表記)	単位
0000H	CH1	アナログ出力(AO)(%)	2	R	データ範囲:-2000~12000 係数:0.01	%
0001H	CH2		2	R		
0002H	CH3		2	R		
0003H	CH4		2	R		

※ アナログ出力値=(計測値+ゼロ調整値)×スパン調整値

共通プロパティ

共通プロパティは下表の通りです。

表 5.70 共通プロパティ

アドレス	CH	内容	サイズ (byte)	R/W	データ	単位
2328H	-	モジュールステータス	8	R		-
232CH	-	ベンダー名(Watanabe Electric Industry)	32	R	文字列"Watanabe Electric Industry"固定	-
233CH	-	製品型式	32	R	文字列	-
234CH	-	ファームウェアバージョン	8	R	文字列	-
2350H	-	ハードウェアバージョン	8	R	文字列	-
2354H	-	Modbusテーブルバージョン	8	R	文字列	-
2358H	-	製造番号	32	R	文字列	-

5-8. WMS-PE2D□/LE2DO

5-8-1. 設定パラメータ

1. 設定パラメータの設定方法について

パラメータ(保持レジスタのアドレス1002H以降)の変更を行う場合、設定手順があります。

表 5.71 設定パラメータの設定順

順番	項目	操作
1	設定許可通信	保持レジスタアドレス:1000Hにデータ0001Hを書き込み
2	パラメータ変更	各アドレスに対し変更データを書き込み
3	設定保存通信	保持レジスタアドレス:1000Hにデータ0000Hを書き込み

※途中で例外レスポンス応答があった場合は再度、順番1からやり直す必要があります。

※順番2時点では保持レジスタの各アドレスの内容を読み込みしても書き込み内容は反映されていません。順番3で設定保存通信に成功後、順番2での変更内容が保持レジスタに反映されます。

具体的な設定手順については「[パラメータ設定通信](#)」を参照してください。

パラメータ読み出し・設定に使用する機能コードは03H(読み出し)、06H(書き込み)、10H(連続書き込み)です。

設定するデータ、および読み出されるデータはバイナリデータです。(ASCII文字ではありません)

表 5.72 コマンド

読み込みコマンド	03H
書き込みコマンド	06H
連続書き込みコマンド	10H
絶対アドレス	40000番地(10進表記)

表 5.73 設定パラメータ

アドレス	内容	データサイズ (byte)	R/W	データ
1000H	設定許可/保存指示	2	W	0000H:設定保存 0001H:設定許可
1001H	設定エラーコード	2	R	0000H:エラーなし 0000H以外:エラーあり ※エラー内容の詳細は 表 5.74参照

設定エラーコード

設定保存時は以下の範囲チェックを行います。
 エラーが存在する場合、通信アドレス1001HIにエラーコードを格納し、変更は保存されません。
 エラーコードの優先順位は下表の昇順です。

表 5.74 エラーコード

対象の設定値	エラー判定	エラーコード
各回路 有効/無効	相線区分に応じ計測可能回路全てが無効 ・单相2線:回路A~Dすべて無効 ・单相3線:回路A、回路Cが無効 ・三相3線:回路A、回路Cが無効 ・三相4線:回路Aが無効 ・单相3線から分岐した单相2線:回路A~D すべて無効 ・单相3線+单相2線:回路A、回路C、回路 Dが無効	0001H
電圧定格/外部VT定格	電圧定格 > 外部VT定格 または 外部VT定格が設定範囲外	0002H
回路A 電流入力定格/外部CT定格	電流入力定格:5A以外 かつ 電流入力定格と外部CT定格が等しくない	0003H
回路B 電流入力定格/外部CT定格	同上	0004H
回路C 電流入力定格/外部CT定格	同上	0005H
回路D 電流入力定格/外部CT定格	同上	0006H
DO1 警報kW/A	・单相2線時に電流相2~4を設定 ・单相3線から分岐した单相2線時に 電流相2~4を設定 ・单相3線+单相2線時に警報回路割当が 回路CまたはDで電流相2~4を設定 ・三相4線以外で電流相4を設定	0007H
DO2 警報kW/A	同上	0008H
電圧定格	单相3線 または 单相3線から分岐した单相2線 または 单相3線+单相2線の時 220Vに設定	0009H
ストップビット	Modbus通信 パリティを偶数 または 奇数の時にストップビットを2に設定	000AH
DO1 警報回路割当	・单相3線/三相3線/三相4線/单相3線+单 相2線時に回路Bを設定 ・三相4線時に回路Cを設定 ・单相3線/三相3線/三相4線時に回路Dを 設定	000BH
DO2 警報回路割当	同上	000CH

対象の設定値	エラー判定	エラーコード
DO1 警報HI判定値(有効電力指定) 単相2線	設定値が設定範囲外	000DH
DO1 警報HI判定値(有効電力指定) 単相3線	同上	000EH
DO1 警報HI判定値(有効電力指定) 三相3線	同上	000FH
DO1 警報HI判定値(有効電力指定) 三相4線	同上	0010H
DO1 警報HI判定値(有効電力指定) 単相3線から分岐した単相2線	同上	0011H
DO1 警報HI判定値(有効電力指定) 単相3線+単相2線	同上	0012H
DO2 警報HI判定値(有効電力指定) 単相2線	同上	0013H
DO2 警報HI判定値(有効電力指定) 単相3線	同上	0014H
DO2 警報HI判定値(有効電力指定) 三相3線	同上	0015H
DO2 警報HI判定値(有効電力指定) 三相4線	同上	0016H
DO2 警報HI判定値(有効電力指定) 単相3線から分岐した単相2線	同上	0017H
DO2 警報HI判定値(有効電力指定) 単相3線+単相2線	同上	0018H
DO1 警報LO判定値(有効電力指定) 単相2線	同上	0019H
DO1 警報LO判定値(有効電力指定) 単相3線	同上	001AH
DO1 警報LO判定値(有効電力指定) 三相3線	同上	001BH
DO1 警報LO判定値(有効電力指定) 三相4線	同上	001CH
DO1 警報LO判定値(有効電力指定) 単相3線から分岐した単相2線	同上	001DH
DO1 警報LO判定値(有効電力指定) 単相3線+単相2線	同上	001EH
DO2 警報LO判定値(有効電力指定) 単相2線	同上	001FH
DO2 警報LO判定値(有効電力指定) 単相3線	同上	0020H
DO2 警報LO判定値(有効電力指定) 三相3線	同上	0021H
DO2 警報LO判定値(有効電力指定) 三相4線	同上	0022H
DO2 警報LO判定値(有効電力指定) 単相3線から分岐した単相2線	同上	0023H
DO2 警報LO判定値(有効電力指定) 単相3線+単相2線	同上	0024H

対象の設定値	エラー判定	エラーコード
DO1 ヒステリシス幅(有効電力指定) 単相2線	設定値が設定範囲外	0025H
DO1 ヒステリシス幅(有効電力指定) 単相3線	同上	0026H
DO1 ヒステリシス幅(有効電力指定) 三相3線	同上	0027H
DO1 ヒステリシス幅(有効電力指定) 三相4線	同上	0028H
DO1 ヒステリシス幅(有効電力指定) 単相3線から分岐した単相2線	同上	0029H
DO1 ヒステリシス幅(有効電力指定) 単相3線+単相2線	同上	002AH
DO2 ヒステリシス幅(有効電力指定) 単相2線	同上	002BH
DO2 ヒステリシス幅(有効電力指定) 単相3線	同上	002CH
DO2 ヒステリシス幅(有効電力指定) 三相3線	同上	002DH
DO2 ヒステリシス幅(有効電力指定) 三相4線	同上	002EH
DO2 ヒステリシス幅(有効電力指定) 単相3線から分岐した単相2線	同上	002FH
DO2 ヒステリシス幅(有効電力指定) 単相3線+単相2線	同上	0030H
DI1 パルス積算係数	同上	0031H
DI2 パルス積算係数	同上	0032H
DI1 パルス積算最大値	同上	0033H
DI2 パルス積算最大値	同上	0034H

2. 回路共通設定

回路共通設定は下記の通りです。

表 5.75 回路共通設定

アドレス	内容	データ サイズ (byte)	R/W	データ
1002H	相線区分	2	R/W	0000H: 単相2線 0001H: 単相3線 0002H: 三相3線 0003H: 三相4線 0004H: 単相3線から分岐した単相2線 0005H: 単相3線+単相2線 ※相線区分を変更した時、以下設定が初期化される。 ・回路A 有効/無効: 有効 ・回路B～D 有効/無効: 無効 ・DO1/2 出力動作選択: OFF ・DO1/2 警報回路割当: 回路A ・DO1/2 警報kW/A: 有効電力警報(単位: kW) 上記に加え 単相3線/単相3線から分岐した単相2線/ 単相3線+単相2線に変更した時、電圧入力定格が 220Vの場合、電圧入力定格と外部VT定格が 110Vになる。
1003H	電圧入力定格	2	R/W	0000H: 110V 0001H: 220V ※相線区分が単相3線/単相3線から分岐した単 相2線/単相3線+単相2線/の場合は110Vに設 定する。 ※電圧入力定格を変更した時、外部VT定格が電 圧入力定格と同値になる。 例) 電圧入力定格を0000H: 110Vへ変更した場合 外部VT定格も6EH: 110Vになる。
1004H	外部VT定格	4	R/W	6E～12CC8H(=110～77,000: 110～77,000V) ※電圧入力定格値以上に設定する。

⚠ 注意

WMS-LE2DOは、三相4線の設定が可能となっておりますが、製品保証の対象外となっております。
 その為、三相4線回路の計測にはご使用にならないでください。

3. 回路個別設定

回路個別設定は下記の通りです。

表 5.76 回路個別設定

アドレス	内容	データ サイズ (byte)	R/W	データ
1006H	回路A 有効/無効	2	R/W	0000H: 無効 0001H: 有効
1007H	回路B 有効/無効	2	R/W	
1008H	回路C 有効/無効	2	R/W	
1009H	回路D 有効/無効	2	R/W	
100AH	回路A 電流入力定格	2	R/W	0000H: 5A 0001H: 50A 0002H: 100A 0003H: 200A 0004H: 400A 0005H: 600A ※電流入力定格を変更した時、外部CT定格が電流入力定格と同値になる。 例) 電流入力定格を0005H: 600Aへ変更した場合 外部CT定格も258H: 600Aになる。
100BH	回路B 電流入力定格	2	R/W	
100CH	回路C 電流入力定格	2	R/W	
100DH	回路D 電流入力定格	2	R/W	
100EH	回路A 外部CT定格	2	R/W	5~270H(=5~9,999:5~9,999A) ※電流入力定格が5Aの時、上記範囲がすべて有効。 ※5A以外の時は、電流入力定格=外部CT定格のみ有効
100FH	回路B 外部CT定格	2	R/W	
1010H	回路C 外部CT定格	2	R/W	
1011H	回路D 外部CT定格	2	R/W	
1012H	回路A パルス端子割当	2	R/W	0000H: OFF 0001H: OUT1 0002H: OUT2 ※WMS-PE2DO/LE2DOで動作する。
1013H	回路B パルス端子割当	2	R/W	
1014H	回路C パルス端子割当	2	R/W	
1015H	回路D パルス端子割当	2	R/W	
1016H	回路A 電流ローカット	2	R/W	0~63H(=0~99:0.0%~9.9%[0.1%単位])
1017H	回路B 電流ローカット	2	R/W	
1018H	回路C 電流ローカット	2	R/W	
1019H	回路D 電流ローカット	2	R/W	
101AH	回路A 計測電圧	2	R/W	0000H: 1-N間電圧 0001H: 2-N間電圧 0002H: 1-2間電圧 ※相線区分が「単相3線から分岐した単相2線」、「単相3線+単相2線」の場合のみ動作する。 ※「単相3線から分岐した単相2線」の場合は全回路の計測電圧の設定値が動作する。 ※「単相3線+単相2線」の場合は回路C及び回路Dの計測電圧の設定値が動作する。
101BH	回路B 計測電圧	2	R/W	
101CH	回路C 計測電圧	2	R/W	
101DH	回路D 計測電圧	2	R/W	

アドレス	内容	データ サイズ (byte)	R/W	データ
101EH	回路A 電圧レス計測ON/OFF	2	R/W	0000H: OFF 0001H: ON
101FH	回路B 電圧レス計測ON/OFF	2	R/W	
1020H	回路C 電圧レス計測ON/OFF	2	R/W	
1021H	回路D 電圧レス計測ON/OFF	2	R/W	
1022H	回路A 仮想力率	2	R/W	0~3E8H(=0~1,000:0.0~100.0%[0.1%単位])
1023H	回路B 仮想力率	2	R/W	
1024H	回路C 仮想力率	2	R/W	
1025H	回路D 仮想力率	2	R/W	
1026H	回路A 換算値係数	2	R/W	0~270FH(=0~9,999:0.000~9.999[0.001単位])
1027H	回路B 換算値係数	2	R/W	
1028H	回路C 換算値係数	2	R/W	
1029H	回路D 換算値係数	2	R/W	

4. Modbus通信設定

Modbus通信設定は下記の通りです。

表 5.77 Modbus通信設定

アドレス	内容	データ サイズ (byte)	R/W	データ
108EH	アドレス	2	R/W	0~63H(=0~99)
108FH	通信速度	2	R/W	0000H: 4800bps 0001H: 9600bps 0002H: 19200bps 0003H: 38400bps
1090H	ストップビット	2	R/W	0000H: 1bit 0001H: 2bit ※2bitはパリティなしの時のみ設定可能。
1091H	パリティ	2	R/W	0000H: なし 0001H: 奇数 0002H: 偶数 ※パリティを奇数または偶数に変更した場合、ストップビットが0000H: 1bitになる。
1092H	送信待ち時間	2	R/W	0~63H(=0~99:0~99ms[1ms単位])

5. パルス出力設定

パルス出力設定は下記の通りです。WMS-PE2DO/LE2DOで動作します。

表 5.78 パルス出力設定

アドレス	内容	データ サイズ (byte)	R/W	データ
10C0H	DO1 出力動作選択	2	R/W	0000H: OFF 0001H: パルス出力 0002H: 警報出力
10C1H	DO1 単位パルス重み	2	R/W	0000H: 0.001 kWh/1パルス 0001H: 0.01 kWh/1パルス 0002H: 0.1 kWh/1パルス 0003H: 0.5 kWh/1パルス 0004H: 1 kWh/1パルス 0005H: 10 kWh/1パルス 0006H: 100 kWh/1パルス ※DO1出力動作選択がパルス出力の場合のみ動作する。
10C2H	DO1 パルス出力幅	2	R/W	0000H: 100 ms 0001H: 250 ms 0002H: 500 ms 0003H: 1000 ms ※DO1出力動作選択がパルス出力の場合のみ動作する。
10C3H	DO1 警報回路割当	2	R/W	0000H: 回路A 0001H: 回路B 0002H: 回路C 0003H: 回路D ※DO1出力動作選択が警報出力の場合のみ動作する。
10C4H	DO1 警報HI/LO	2	R/W	0000H: HI 0001H: LO ※DO1出力動作選択が警報出力の場合のみ動作する。

アドレス	内容	データ サイズ (byte)	R/W	データ
10C5H	DO1 警報kW/A	2	R/W	0000H:有効電力警報(単位:kW) 0001H:電流警報-1相目(単位:A) 0002H:電流警報-2相目(単位:A) 0003H:電流警報-3相目(単位:A) 0004H:電流警報-4相目(単位:A) ※DO1出力動作選択が警報出力の場合のみ動作する。
10C6H	DO1 警報HI判定値 (有効電力指定) 単相2線	4	R/W	FF676981H~98967FH(=±9,999,999: 警報回路割当てで設定した回路の定格電力により 設定範囲は異なる) 定格電力 ・6MW未満 : ±9999.999kW ・6MW以上~60MW未満 : ±99999.99kW ・60MW以上~600MW未満 : ±999999.9kW ・600MW以上 : ±9999999kW ※DO1出力動作選択が警報出力の場合のみ動作する。
10C8H	DO1 警報HI判定値 (有効電力指定) 単相3線	4	R/W	
10CAH	DO1 警報HI判定値 (有効電力指定) 三相3線	4	R/W	
10CCH	DO1 警報HI判定値 (有効電力指定) 三相4線	4	R/W	
10CEH	DO1 警報HI判定値 (有効電力指定) 単相3線から分岐した単相2線	4	R/W	
10D0H	DO1 警報HI判定値 (有効電力指定) 単相3線+単相2線	4	R/W	
10D2H	DO1 警報HI判定値 (相電流指定) 単相2線	2	R/W	
10D3H	DO1 警報HI判定値 (相電流指定) 単相3線	2	R/W	
10D4H	DO1 警報HI判定値 (相電流指定) 三相3線	2	R/W	
10D5H	DO1 警報HI判定値 (相電流指定) 三相4線	2	R/W	
10D6H	DO1 警報HI判定値 (相電流指定) 単相3線から分岐した単相2線	2	R/W	
10D7H	DO1 警報HI判定値 (相電流指定) 単相3線+単相2線	2	R/W	

アドレス	内容	データ サイズ (byte)	R/W	データ
10D8H	DO1 警報LO判定値 (有効電力指定) 単相2線	4	R/W	FF676981H~98967FH (=±9,999,999: 警報回路割当てで設定した回路の定格電力により 設定範囲は異なる) 定格電力 ・6MW未満 : ±9999.999kW ・6MW以上~60MW未満 : ±99999.99kW ・60MW以上~600MW未満: ±999999.9kW ・600MW以上 : ±9999999kW ※DO1出力動作選択が警報出力の場合のみ動 作する。
10DAH	DO1 警報LO判定値 (有効電力指定) 単相3線	4	R/W	
10DCH	DO1 警報LO判定値 (有効電力指定) 三相3線	4	R/W	
10DEH	DO1 警報LO判定値 (有効電力指定) 三相4線	4	R/W	
10E0H	DO1 警報LO判定値 (有効電力指定) 単相3線から分岐した単相2線	4	R/W	
10E2H	DO1 警報LO判定値 (有効電力指定) 単相3線+単相2線	4	R/W	
10E4H	DO1 警報LO判定値 (相電流指定) 単相2線	2	R/W	0~270FH(=0~9,999: 警報回路割当てで設定した回路の定格電流により 設定範囲は異なる) 外部CT定格 ・ 5~80A以下 : 0.00 ~ 99.99A ・ 81~800A以下 : 0.0 ~ 999.9A ・801~9999A以下: 0~9999A ※DO1出力動作選択が警報出力の場合のみ動 作する。
10E5H	DO1 警報LO判定値 (相電流指定) 単相3線	2	R/W	
10E6H	DO1 警報LO判定値 (相電流指定) 三相3線	2	R/W	
10E7H	DO1 警報LO判定値 (相電流指定) 三相4線	2	R/W	
10E8H	DO1 警報LO判定値 (相電流指定) 単相3線から分岐した単相2線	2	R/W	
10E9H	DO1 警報LO判定値 (相電流指定) 単相3線+単相2線	2	R/W	

アドレス	内容	データ サイズ (byte)	R/W	データ
10EAH	DO1 ヒステリシス幅 (有効電力指定) 単相2線	4	R/W	0~98967FH (=0~9,999,999: 警報回路割当て設定した回路の定格電力により 設定範囲は異なる) 定格電力 ・6MW未満 : 0.000~9999.999kW ・6MW以上~60MW未満 : 0.00~99999.99kW ・60MW以上~600MW未満: 0.0~999999.9kW ・600MW以上 : 0~9999999kW ※DO1出力動作選択が警報出力の場合のみ動 作する。
10ECH	DO1 ヒステリシス幅 (有効電力指定) 単相3線	4	R/W	
10EEH	DO1 ヒステリシス幅 (有効電力指定) 三相3線	4	R/W	
10F0H	DO1 ヒステリシス幅 (有効電力指定) 三相4線	4	R/W	
10F2H	DO1 ヒステリシス幅 (有効電力指定) 単相3線から分岐した単相2線	4	R/W	
10F4H	DO1 ヒステリシス幅 (有効電力指定) 単相3線+単相2線	4	R/W	
10F6H	DO1 ヒステリシス幅 (相電流指定) 単相2線	2	R/W	
10F7H	DO1 ヒステリシス幅 (相電流指定) 単相3線	2	R/W	
10F8H	DO1 ヒステリシス幅 (相電流指定) 三相3線	2	R/W	
10F9H	DO1 ヒステリシス幅 (相電流指定) 三相4線	2	R/W	
10FAH	DO1 ヒステリシス幅 (相電流指定) 単相3線から分岐した単相2線	2	R/W	
10FBH	DO1 ヒステリシス幅 (相電流指定) 単相3線+単相2線	2	R/W	
10FCH	DO1 出力OFFディレイ	2	R/W	0~3E7H (=0~999: 0~99.9秒[0.1秒単位]) ※DO1出力動作選択を警報出力の場合のみ動 作する。

DO2: 通信アドレスは上記表の各アドレスに+61(3DH)、データ内容はDO1と同様

6. パルス入力設定

パルス入力設定は下記の通りです。WMS-PE2DIのみ動作します。

表 5.79 パルス入力設定

アドレス	内容	データ サイズ (byte)	R/W	データ
116CH	DI1 パルス積算係数	4	R/W	1~186A0H (=1~100,000:0.001~100.000[0.001単位])
116EH	DI1 パルス積算最大値	4	R/W	1~5F5E0FFH(=1~99,999,999)
1170H	DI2 パルス積算係数	4	R/W	1~186A0H (=1~100,000:0.001~100.000[0.001単位])
1172H	DI2 パルス積算最大値	4	R/W	1~5F5E0FFH(=1~99,999,999)

7. その他設定

その他設定は下記の通りです。

表 5.80 その他設定

アドレス	内容	データ サイズ (byte)	R/W	データ
11A6H	自動消灯	2	R/W	0000H: OFF 0001H: 1分 0002H: 5分 0003H: 10分
11A7H	設定プロテクト	2	R/W	0000H: OFF 0001H: ON ※ONの場合、モジュールのUI操作での設定変更を制限する。
11A8H	輝度調整	2	R/W	0000H: TYP 0001H: MAX 0002H: MIN
11A9H	ワンショット時間	2	R/W	1~AH(=1~10秒[1秒単位]) ※初期値は1秒 ※通信からDO制御する際のワンショット時間
11AAH	モジュール名称	32	R/W	任意文字データ(Shift-JIS) ※初期値32Byte全てNULL

5-8-2. 制御パラメータ

1. コイル

コイル読み出し・書き込みに使用する機能コードは01H(読み出し)、05H(書き込み)、0FH(連続書き込み)です。

書き込むデータ、および読み出されるデータはバイナリデータです。(ASCII文字ではありません)

表 5.81 コイルコマンド

読み込みコマンド	01H
書き込みコマンド	05H
連続書き込みコマンド	0FH
絶対アドレス	00000番地(10進表記)

コイルへの書き込み時、1にするときは0xFF00、0にするときは0x0000を書き込む事に注意してください。

応答は1コイル=1ビットですが、1バイトで8コイル分のステータスをあらわします。

8個に満たない場合は終わりを0で詰めて応答されます。

※WMS-PE2DO/LE2DOは最大2コイルです。

デジタル出力(DO)への出力制御

WMS-PE2DO/LE2DOで動作します。

アドレスへの書き込みは[パルス出力設定](#)の出力動作選択をOFFにしているDOのみ有効です。

発停出力制御はDO1とDO2の出力動作選択をOFFにしている必要があります。

表 5.82 デジタル出力(DO)への出力制御

通信アドレス	CH	内容	サイズ (bit)	R/W	データ
0000H	DO1	DOへの出力制御 (ノーマル出力)	1	R/W	0:OFF、1:ON
0001H	DO2		1	R/W	
0002H ~ 009FH	~	リザーブ	~	~	-
00A0H	DO1	DOへの出力制御 (反転出力)	1	R/W	0:ON、1:OFF ※ON/OFFが上記のノーマル出力と逆なので ご注意ください。
00A1H	DO2		1	R/W	
00A2H ~ 011FH	~	リザーブ	~	~	-
0120H	DO1	DOへの出力制御 (ワンショット出力)	1	R/W	0:何も起きない 1:ワンショット出力
0121H	DO2		1	R/W	
0122H ~ 017FH	~	リザーブ	~	~	-
01E0H	-	DO1(発)、DO2(停)への発 停出力制御	1	R/W	0:停、1:発
01E1H	-	DO1(発)、DO2(停)への強 制停止出力制御	1	R/W	0:強制停止解除、1:強制停止

※ 出力状態は電源OFFすると初期状態に戻ります。(出力は保持されません)

※ 出力制御中に[パルス出力設定](#)の出力動作選択をOFF以外に設定したら、出力は解除され、出力動作選択で
 選択された設定値の動作に従います。

2. 保持レジスタ

保持レジスタ読み出し・書き込みに使用する機能コードは03H(読み出し)、06H(書き込み)、10H(連続書き込み)です。コマンドについては下表の通りです。

表 5.83 保持レジスタコマンド

読み込みコマンド	03H
書き込みコマンド	06H
連続書き込みコマンド	10H
絶対アドレス	40000番地(10進表記)

計測データクリアと電力量リセット

設定するデータはバイナリデータです。(ASCII文字列ではありません)

表 5.84 計測データクリアと電力量リセット

アドレス	内容	データ サイズ (byte)	R/W	データ
0080H	回路A 有効・無効電力量0リセット	2	W	0000H:リセット
0081H	回路B 有効・無効電力量0リセット	2	W	
0082H	回路C 有効・無効電力量0リセット	2	W	
0083H	回路D 有効・無効電力量0リセット	2	W	
0084H	全回路 有効・無効電力量0リセット	2	W	
0085H	回路A 最大値、最小値リセット	2	W	
0086H	回路B 最大値、最小値リセット	2	W	
0087H	回路C 最大値、最小値リセット	2	W	
0088H	回路D 最大値、最小値リセット	2	W	
0089H	全回路 最大値、最小値リセット	2	W	
表 5.85 参照	電力量プリセット (機能コード:10H)	8	W	0~999,999,999,999 [Wh] (無効電力量[Varh]) ※計測モードでのみ書き込み可能
表 5.86 参照	電力量プリセット (機能コード:10H)	4	W	定格電力964.506kW未満: 0~9,999,999.99[kWh] 定格電力964.506kW以上: 0~999,999,999[kWh] (無効電力量[kVarh]) ※計測モードでのみ書き込み可能
0135H	ウインク(ERR LED点滅)	2	W	0000H: 点滅停止 0001H~FFFEH: 点滅開始 (点滅時間[秒]まで) FFFFH: 点滅開始

※ 最大値、最小値リセットを行うと、すべての計測要素(電流、電圧、有効電力、無効電力、
 力率、周波数)の最大値と最小値がリセットされます。
 最大値、最小値リセット後、最大値・最小値が更新されるのに最大で0.5秒かかります。

表 5.85 電力量プリセット アドレス一覧(8バイトデータ)

回路	有効電力量		無効電力量			
	(受電)	(送電)	(受電遅れ)	(受電進み)	(送電遅れ)	(送電進み)
	8バイト	8バイト	8バイト	8バイト	8バイト	8バイト
回路A	008AH	008EH	0092H	0096H	009AH	009EH
回路B	00A2H	00A6H	00AAH	00AEH	00B2H	00B6H
回路C	00BAH	00BEH	00C2H	00C6H	00CAH	00CEH
回路D	00D2H	00D6H	00DAH	00DEH	00E2H	00E6H

※ 電力量プリセットに使用する機能コードは10Hです。

表 5.86 電力量プリセット アドレス一覧(4バイトデータ)

回路	有効電力量		無効電力量			
	(受電)	(送電)	(受電遅れ)	(受電進み)	(送電遅れ)	(送電進み)
	4バイト	4バイト	4バイト	4バイト	4バイト	4バイト
回路A	00EAH	00ECH	00EEH	00F0H	00F2H	00F4H
回路B	00F6H	00F8H	00FAH	00FCH	00FEH	0100H
回路C	0102H	0104H	0106H	0108H	010AH	010CH
回路D	010EH	0110H	0112H	0114H	0116H	0118H

※ 電力量プリセットに使用する機能コードは10Hです。

DI 積算値リセット

DI積算値リセットはWMS-PE2DIのみ動作します。

設定するデータはバイナリデータです。(ASCII文字列ではありません)

表 5.87 DI積算値リセット アドレス一覧

アドレス	内容	データ サイズ (byte)	R/W	データ
0123H	DI1 パルス積算値0リセット	2	W	0000H:リセット
0124H	DI1 ON時間積算値0リセット	2	W	
0125H	DI2 パルス積算値0リセット	2	W	
0126H	DI2 ON時間積算値0リセット	2	W	
0127H	DI1 パルス積算値プリセット (機能コード:10H)	4	W	0~99,999,999 ※計測モードでのみ書き込み可能
0129H	DI1 ON時間積算値プリセット (機能コード:10H)	4	W	0~5,999,999[分] ※計測モードでのみ書き込み可能
012BH	DI2 パルス積算値プリセット (機能コード:10H)	4	W	0~99,999,999 ※計測モードでのみ書き込み可能
012DH	DI2 ON時間積算値プリセット (機能コード:10H)	4	W	0~5,999,999[分] ※計測モードでのみ書き込み可能

5-8-3. 計測データ読み出し

データ読み出しに使用する機能コードは04Hです。
 読み出されるデータはバイナリデータです。(ASCII文字列ではありません)

表 5.88 コマンド

読み込みコマンド	04H
絶対アドレス	30000番地(10進表記)

表 5.89 計測要素毎のデータサイズと応答データ

アドレス	内容	データ サイズ (byte)	R/W	データ (10進/無効データは16進表記)	単位
表 5.91 参照	電流値 (瞬時値/最小値/最大値)	4	R	0~1080000 (無効データ:80000000H)	0.01A
表 5.92 参照	電圧値 (瞬時値/最小値/最大値)	4	R	0~18480000 (無効データ:80000000H)	0.01V
表 5.93 参照	有効電力 (瞬時値/最小値/最大値)	8	R	-199584000000~199584000000 (無効データ:8000000000000000H)	0.01W
	無効電力 (瞬時値/最小値/最大値)	8	R	-199584000000~199584000000 (無効データ:8000000000000000H)	0.01Var
	力率 (瞬時値/最小値/最大値)	2	R	-1000~1000 (無効データ:8000H)	0.1%
表 5.94 参照	有効電力量 (受電/送電)	8	R	0~999999999999 (無効データ:8000000000000000H)	Wh
	無効電力量 (受電遅れ/受電進み/送電遅れ/送電進み)	8	R	0~999999999999 (無効データ:8000000000000000H)	Varh
表 5.95 参照	換算値	8	R	0~999999999999 (無効データ:8000000000000000H)	0.01
表 5.96 参照	周波数 (瞬時値/最小値/最大値)	4	R	4420~6580 (無効データ:80000000H)	0.01Hz

続く

- ※各最大値・最小値は電源投入時にリセットされます。
- ※電力量はオーバーフロー時、0に戻ります。
- ※電力量は不揮発性メモリに保存されるため電源OFF時も保持されます。
- ※計測データのModbus出力値は製品の状態により、「無効データ応答」または「無応答」となる場合があります。

アドレス	内容	データ サイズ (byte)	R/W	データ (10進/無効データは16進表記)	単位
表 5.97 参照	有効電力 (瞬時値/最小値/最大 値)	4	R	定格電力964.506kW未満: -96450600~96450600 (無効データ:80000000H)	0.01W
				定格電力964.506kW以上: -199584000~199584000 (無効データ:80000000H)	0.01kW
	無効電力 (瞬時値/最小値/最大 値)	4	R	定格電力964.506kW未満: -96450600~96450600 (無効データ:80000000H)	0.01Var
				定格電力964.506kW以上: -199584000~199584000 (無効データ:80000000H)	0.01kVar
表 5.98 参照	有効電力量 (受電/送電)	4	R	定格電力964.506kW未満: 0~999999999 (無効データ:80000000H)	0.01kWh
				定格電力964.506kW以上: 0~999999999 (無効データ:80000000H)	kWh
	無効電力量 (受電遅れ/受電進み/送 電遅れ/送電進み)	4	R	定格電力964.506kW未満: 0~999999999 (無効データ:80000000H)	0.01kVarh
				定格電力964.506kW以上: 0~999999999 (無効データ:80000000H)	kVarh
表 5.99 参照	換算値	4	R	0~999999999 (無効データ:80000000H)	0.01

※各最大値・最小値は電源投入時にリセットされます。

※電力量はオーバーフロー時、0に戻ります。

※電力量は不揮発性メモリに保存されるため電源OFF時も保持されます。

※計測データのModbus出力値は製品の状態により、「無効データ応答」または「無応答」となる場合があります。

※換算値(4バイト)の単位について、Ver1.11以前の製品では換算値(8バイト)が999999.99未満の場合は単位が0.01となり、換算値(8バイト)が999999.99以上になると単位が10となります。

1. 無効データについて

無効データの定義

- ・ 電力演算が停止しているが、設定・入力変化により有効な値を返すことができるデータ群。

無効データとする条件

- ・ ユーザが任意に指定した未使用(無効)回路の瞬時値、最大値、最小値、積算値
- ・ 未使用相の瞬時値、最大値、最小値の読み出し(例: 単相2線設定時の2相電流)

無効データ

データサイズによって無効データは下表のように表現されます。

表 5.90 無効データ

データのサイズ	無効データ
2byte	8000H
4byte	8000 0000H
8byte	8000 0000 0000 0000H

無応答とする条件

- ・ ハード障害により演算ができない場合の各種計測データ読み出し

表 5.91 電 流 値 ア ド レ ス 一 覧

内容		データ サイズ (byte)	回路A	回路B	回路C	回路D
単相2線						
瞬時値	1相電流	4	0000H	0018H	001EH	0030H
最小値	1相電流	4	0008H	001AH	0024H	0032H
最大値	1相電流	4	0010H	001CH	002AH	0034H
単相3線						
瞬時値	1相電流	4	0000H	-	001EH	-
	2相電流	4	0002H	-	0020H	-
	N相電流	4	0004H	-	0022H	-
最小値	1相電流	4	0008H	-	0024H	-
	2相電流	4	000AH	-	0026H	-
	N相電流	4	000CH	-	0028H	-
最大値	1相電流	4	0010H	-	002AH	-
	2相電流	4	0012H	-	002CH	-
	N相電流	4	0014H	-	002EH	-
三相3線						
瞬時値	R相電流	4	0000H	-	001EH	-
	T相電流	4	0002H	-	0020H	-
	S相電流	4	0004H	-	0022H	-
最小値	R相電流	4	0008H	-	0024H	-
	T相電流	4	000AH	-	0026H	-
	S相電流	4	000CH	-	0028H	-
最大値	R相電流	4	0010H	-	002AH	-
	T相電流	4	0012H	-	002CH	-
	S相電流	4	0014H	-	002EH	-
三相4線						
瞬時値	R相電流	4	0000H	-	-	-
	T相電流	4	0002H	-	-	-
	S相電流	4	0004H	-	-	-
	N相電流	4	0006H	-	-	-
最小値	R相電流	4	0008H	-	-	-
	T相電流	4	000AH	-	-	-
	S相電流	4	000CH	-	-	-
	N相電流	4	000EH	-	-	-
最大値	R相電流	4	0010H	-	-	-
	T相電流	4	0012H	-	-	-
	S相電流	4	0014H	-	-	-
	N相電流	4	0016H	-	-	-
単相3線から分岐した単相2線						
瞬時値	1相電流	4	0000H	0018H	001EH	0030H
最小値	1相電流	4	0008H	001AH	0024H	0032H
最大値	1相電流	4	0010H	001CH	002AH	0034H

続<

内容		データ サイズ (byte)	回路A	回路B	回路C	回路D
単相3線+単相2線						
瞬時値	1相電流	4	0000H	-	001EH	0030H
	2相電流	4	0002H	-	-	-
	N相電流	4	0004H	-	-	-
最小値	1相電流	4	0008H	-	0024H	0032H
	2相電流	4	000AH	-	-	-
	N相電流	4	000CH	-	-	-
最大値	1相電流	4	0010H	-	002AH	0034H
	2相電流	4	0012H	-	-	-
	N相電流	4	0014H	-	-	-

- ※ 各相線区分で計測可能な回路が決まっています。
ハイフンのアドレスは各相線区分で計測無効な回路です。無効データを応答します。
- ※ [回路個別設定](#)で無効に設定した回路は無効データを応答します。

表 5.92 電圧値アドレス一覧

内容		データ サイズ (byte)	回路A	回路B	回路C	回路D
単相2線						
瞬時値	1-N間電圧	4	0040H	0064H	0076H	0088H
最小値	1-N間電圧	4	004CH	006AH	007CH	008EH
最大値	1-N間電圧	4	0058H	0070H	0082H	0094H
単相3線						
瞬時値	1-N間電圧	4	0040H	-	0076H	-
	2-N間電圧	4	0042H	-	0078H	-
	1-2間電圧	4	0044H	-	007AH	-
最小値	1-N間電圧	4	004CH	-	007CH	-
	2-N間電圧	4	004EH	-	007EH	-
	1-2間電圧	4	0050H	-	0080H	-
最大値	1-N間電圧	4	0058H	-	0082H	-
	2-N間電圧	4	005AH	-	0084H	-
	1-2間電圧	4	005CH	-	0086H	-
三相3線						
瞬時値	R-S間電圧	4	0040H	-	0076H	-
	S-T間電圧	4	0042H	-	0078H	-
	T-R間電圧	4	0044H	-	007AH	-
最小値	R-S間電圧	4	004CH	-	007CH	-
	S-T間電圧	4	004EH	-	007EH	-
	T-R間電圧	4	0050H	-	0080H	-
最大値	R-S間電圧	4	0058H	-	0082H	-
	S-T間電圧	4	005AH	-	0084H	-
	T-R間電圧	4	005CH	-	0086H	-

続く

内容		データ サイズ (byte)	回路A	回路B	回路C	回路D
三相4線						
瞬時値	R-S間電圧	4	0040H	-	-	-
	S-T間電圧	4	0042H	-	-	-
	T-R間電圧	4	0044H	-	-	-
	R-N間電圧	4	0046H	-	-	-
	S-N間電圧	4	0048H	-	-	-
	T-N間電圧	4	004AH	-	-	-
最小値	R-S間電圧	4	004CH	-	-	-
	S-T間電圧	4	004EH	-	-	-
	T-R間電圧	4	0050H	-	-	-
	R-N間電圧	4	0052H	-	-	-
	S-N間電圧	4	0054H	-	-	-
	T-N間電圧	4	0056H	-	-	-
最大値	R-S間電圧	4	0058H	-	-	-
	S-T間電圧	4	005AH	-	-	-
	T-R間電圧	4	005CH	-	-	-
	R-N間電圧	4	005EH	-	-	-
	S-N間電圧	4	0060H	-	-	-
	T-N間電圧	4	0062H	-	-	-
単相3線から分岐した単相2線						
瞬時値	1-N間電圧	4	0040H	0064H	0076H	0088H
	2-N間電圧	4	0042H	0066H	0078H	008AH
	1-2間電圧	4	0044H	0068H	007AH	008CH
最小値	1-N間電圧	4	004CH	006AH	007CH	008EH
	2-N間電圧	4	004EH	006CH	007EH	0090H
	1-2間電圧	4	0050H	006EH	0080H	0092H
最大値	1-N間電圧	4	0058H	0070H	0082H	0094H
	2-N間電圧	4	005AH	0072H	0084H	0096H
	1-2間電圧	4	005CH	0074H	0086H	0098H
単相3線+単相2線						
瞬時値	1-N間電圧	4	0040H	-	0076H	0088H
	2-N間電圧	4	0042H	-	0078H	008AH
	1-2間電圧	4	0044H	-	007AH	008CH
最小値	1-N間電圧	4	004CH	-	007CH	008EH
	2-N間電圧	4	004EH	-	007EH	0090H
	1-2間電圧	4	0050H	-	0080H	0092H
最大値	1-N間電圧	4	0058H	-	0082H	0094H
	2-N間電圧	4	005AH	-	0084H	0096H
	1-2間電圧	4	005CH	-	0086H	0098H

- ※ 各相線区分で計測可能な回路が決まっています。
ハイフンのアドレスは各相線区分で計測無効な回路です。無効データを応答します。
- ※ [回路個別設定](#)で無効に設定した回路は無効データを応答します。
- ※ 単相3線から分岐した単相2線では[回路個別設定](#)の計測電圧で設定した線間電圧を応答します。
- ※ 単相3線+単相2線では[回路個別設定](#)の計測電圧で設定した線間電圧を応答します。

表 5.93 電力(8バイト)、力率(2バイト)アドレス一覧

内容		データ サイズ (byte)	回路A	回路B	回路C	回路D
瞬時値	有効電力	8	00A0H	00BBH	00D6H	00F1H
	無効電力	8	00A4H	00BFH	00DAH	00F5H
	力率	2	00A8H	00C3H	00DEH	00F9H
最小値	有効電力	8	00A9H	00C4H	00DFH	00FAH
	無効電力	8	00ADH	00C8H	00E3H	00FEH
	力率	2	00B1H	00CCH	00E7H	0102H
最大値	有効電力	8	00B2H	00CDH	00E8H	0103H
	無効電力	8	00B6H	00D1H	00ECH	0107H
	力率	2	00BAH	00D5H	00F0H	010BH

- ※ 各相線区分で計測可能な回路が決まっています。
各相線区分で計測無効な回路は無効データを応答します。
- ※ [回路個別設定](#)で無効に設定した回路は無効データを応答します。

表 5.94 電力量アドレス一覧(8バイト)

内容	データ サイズ (byte)	回路A	回路B	回路C	回路D
有効電力量(受電)	8	0110H	0128H	0140H	0158H
有効電力量(送電)	8	0114H	012CH	0144H	015CH
無効電力量(受電遅れ)	8	0118H	0130H	0148H	0160H
無効電力量(受電進み)	8	011CH	0134H	014CH	0164H
無効電力量(送電遅れ)	8	0120H	0138H	0150H	0168H
無効電力量(送電進み)	8	0124H	013CH	0154H	016CH

- ※ 各相線区分で計測可能な回路が決まっています。
各相線区分で計測無効な回路は無効データを応答します。
- ※ [回路個別設定](#)で無効に設定した回路は無効データを応答します。

表 5.95 換算値アドレス一覧(8バイト)

内容	データ サイズ (byte)	回路A	回路B	回路C	回路D
換算値	8	01F0H	01F4H	01F8H	01FCH

- ※ 各相線区分で計測可能な回路が決まっています。
各相線区分で計測無効な回路は無効データを応答します。
- ※ [回路個別設定](#)で無効に設定した回路は無効データを応答します。

表 5.96 周波数アドレス一覧

内容	データ サイズ (byte)	アドレス
瞬時値	4	0180H
最小値	4	0182H
最大値	4	0184H

- ※ 周波数は全回路で共通のデータです。

表 5.97 電力(4バイト)アドレス一覧

内容		データ サイズ (byte)	回路A	回路B	回路C	回路D
瞬時値	有効電力	4	0190H	019CH	01A8H	01B4H
	無効電力	4	0192H	019EH	01AAH	01B6H
最小値	有効電力	4	0194H	01A0H	01ACH	01B8H
	無効電力	4	0196H	01A2H	01AEH	01BAH
最大値	有効電力	4	0198H	01A4H	01B0H	01BCH
	無効電力	4	019AH	01A6H	01B2H	01BEH

- ※ 各相線区分で計測可能な回路が決まっています。
各相線区分で計測無効な回路は無効データを応答します。
- ※ [回路個別設定](#)で無効に設定した回路は無効データを応答します。

表 5.98 電力量アドレス一覧(4バイト)

内容	データ サイズ (byte)	回路A	回路B	回路C	回路D
有効電力量(受電)	4	01C0H	01CCH	01D8H	01E4H
有効電力量(送電)	4	01C2H	01CEH	01DAH	01E6H
無効電力量(受電遅れ)	4	01C4H	01D0H	01DCH	01E8H
無効電力量(受電進み)	4	01C6H	01D2H	01DEH	01EAH
無効電力量(送電遅れ)	4	01C8H	01D4H	01E0H	01ECH
無効電力量(送電進み)	4	01CAH	01D6H	01E2H	01EEH

- ※ 各相線区分で計測可能な回路が決まっています。
各相線区分で計測無効な回路は無効データを応答します。
- ※ [回路個別設定](#)で無効に設定した回路は無効データを応答します。

表 5.99 換算値アドレス一覧(4バイト)

内容	データ サイズ (byte)	回路A	回路B	回路C	回路D
換算値	4	0200H	0202H	0204H	0206H

- ※ 各相線区分で計測可能な回路が決まっています。
各相線区分で計測無効な回路は無効データを応答します。
- ※ [回路個別設定](#)で無効に設定した回路は無効データを応答します。

5-8-4. デジタル入出力データ読み出し

1. 入力レジスタ

デジタル入出力データの入力レジスタコマンドについては下表の通りです。
 入力レジスタは読み込みのみで書き込みはできません。

表 5.100 入力レジスタコマンド

読み込みコマンド	04H
書き込みコマンド	-
連続書き込みコマンド	-
絶対アドレス	30000番地(10進表記)

デジタル入出力(DI、DO)

デジタル入出力データの入力レジスタは下表の通りです。

表 5.101 DI積算値アドレス一覧

アドレス	内容	データ サイズ (byte)	R/W	データ (10進/無効データは16進表記)	単位
0208H	DI1 ON時間積算	4	R	0~5,999,999	分
020AH	DI2 ON時間積算	4	R	(無効データ:80000000H)	
020CH	DI1 パルス積算	4	R	0~99,999,999	カウント
020EH	DI2 パルス積算	4	R	(無効データ:80000000H)	

表 5.102 デジタル入出力アドレス一覧

アドレス	内容	データ サイズ (byte)	R/W	データ (10進/無効データは16進表記)
0210H	DO 出力状態	2	R	bit15-2: Reserved bit1: DO2 (0=OFF、1=ON) bit0: DO1 (0=OFF、1=ON)
0211H	DI 入力状態	2	R	bit15-2: Reserved bit1: DI2 (0=OFF、1=ON) bit0: DI1 (0=OFF、1=ON)
0212H	DO1 出力状態	2	R	0=OFF、1=ON
0213H	DO2 出力状態	2	R	0=OFF、1=ON
0214H	DI1 入力状態	2	R	0=OFF、1=ON
0215H	DI2 入力状態	2	R	0=OFF、1=ON

2. 入カステータス

デジタル入出力データの入カステータスコマンドについては下表の通りです。
 入カステータスは読み込みのみで書き込みはできません。

表 5.103 入カステータスコマンド

読み込みコマンド	02H
書き込みコマンド	-
連続書き込みコマンド	-
絶対アドレス	10000番地(10進表記)

応答は1ステータス=1ビットですが、1バイトで8ステータス分をあらわします。
 8個に満たない場合は終わりの方を0で詰めて応答されます。

デジタル入出力(DI、DO)

デジタル入出力データの入カステータスは下表の通りです。

表 5.104 デジタル入出力(DI、DO)

アドレス	CH	内容	サイズ (bit)	R/W	データ
0000H	CH1	DO出力状態	1	R	0:OFF、1:ON
0001H	CH2		1	R	
0002H ~ 000FH	~	リザーブ	~	~	
0010H	CH1	DI入力状態	1	R	0:OFF、1:ON
0011H	CH2		1	R	

※Ver1.11以前の製品ではこのアドレスは使用できません。Ver1.20以降の製品で使用できます。

5-8-5. その他データ読み出し

その他データ読み出しに使用する機能コードは04Hです。
 文字列で読み出されるデータはASCII文字列です。
 それ以外のデータはバイナリデータです。(ASCII文字列ではありません)

表 5.105 その他データ読み出し

アドレス	内容	データ サイズ (byte)	R/W	データ
0224H	誤配線情報	2	R	簡易誤配線有無 (以下の各bit:0=正常、1=誤配線の可能性あり) bit15~bit4: Reserved(0) bit3: 回路D bit2: 回路C bit1: 回路B bit0: 回路A
0225H	回路A 誤配線情報詳細	2	R	簡易誤配線情報 (以下の各bit:0=未発生、1=発生中) bit15~bit13: Reserved(0) bit12: ①R-S(1-N)間電圧入力10%未満 bit11: ②S-T(2-N)間電圧入力10%未満 bit10: ③T-R間電圧入力10%未満 bit9: ④R-S(1-N)間電圧入力80%未満 bit8: ⑤S-T(2-N)間電圧入力80%未満 bit7: ⑥T-R間電圧入力80%未満 bit6: ⑦R(1)相電流3%未満 bit5: ⑧T(2)相電流3%未満 bit4: ⑨S相電流3%未満 bit3: ⑩電力<0(送電) bit2: ⑪電力=0(無負荷) bit1: ⑫電力<電流・電圧から算出した皮相電力の20% 未満 bit0: ⑬電力>0(受電)
0226H	回路B 誤配線情報詳細	2	R	
0227H	回路C 誤配線情報詳細	2	R	
0228H	回路D 誤配線情報詳細	2	R	※①発生時、④は同時に発生しない。 ※②発生時、⑤は同時に発生しない。 ※③発生時、⑥は同時に発生しない。 ※⑩~⑬はいずれか一つが必ず発生する。
0229H ~ 0233H	リザーブ	~	~	-
0234H	モジュールステータス	8	R	0000H: エラーなし 0000H以外: エラーあり
0238H	ベンダー名	32	R	文字列"Watanabe Electric Industry"固定
0248H	製品型式	32	R	文字列
0258H	ファームウェアバージョン	8	R	文字列
025CH	ハードウェアバージョン	8	R	文字列
0260H	Modbusテーブルバージョン	8	R	文字列
0264H	製造番号	32	R	文字列

※本表の文字列を扱うアドレスについて1Byteで1文字となります。
 データサイズに満たない分はスペース(20H)埋めとなります。

6. トラブルシューティング

6-1. 通信について

6-1-1. 通信ができない

通信ができない場合、下記の項目をご確認ください。

- 通信に関連する全ての機器の電源は入っていますか。
- 結線に間違いはありませんか。
- 接続台数、接続距離は仕様の範囲ですか。
- マスターとスレーブ(モジュール)間で通信条件の設定は一致していますか。
(通信速度、データ長、ストップビット、パリティ)
- 送受信信号のタイミングは、「3-2. 送受信切り替え時間」を満たしていますか。
- マスターから送信先として指定しているスレーブIDと、接続されているスレーブ(モジュール)のスレーブID設定は一致していますか。
- 同一の伝送ライン上に接続されたモジュール同士で同じスレーブIDを設定していませんか。
- 伝送ライン上に終端抵抗が取り付けられていますか。

6-1-2. 取得したデータがおかしい

データは取得できるが値がおかしい場合、下記の項目をご確認ください。

- 機能コードが間違っていないですか。
- アドレスが取得しようとしているデータのアドレスですか。
- 単位換算をしていますか。
たとえば、WLDの有効電力(瞬時値)の場合、取得したデータに0.01Wを乗じた値が実際の値です。

7. 改訂履歴

バージョン	改訂日	改訂概要
1.00	2014年9月	新規リリース。
1.10	2015年9月	WMBシリーズ(DI16、DIO8R)を追加。
1.11	2015年10月	誤記修正。
1.20	2015年11月	設定値について工場出荷時の値を追記。 機能コード10Hの通信例をAI8への書き込み例に変更。 WMBシリーズ(AI8、AO4、MAI6)を追加。
1.30	2016年2月	WMB-DIおよびDIOのON時間積算バイト数修正。 WMSの機能コード説明に絶対アドレスを追記。 WMSの電力、電力量のアドレス表にバイト数を追記。 7.改訂履歴の追加
1.40	2016年12月	接続例修正。
1.50	2022年7月	WMS-PE1N Ver1.30で4バイトサイズの電力と電力量に対応。
1.60	2024年7月	構成図例のModbus接続図を修正 機能コード送受信フォーマット誤記訂正 WMS-PE1/6N誤記訂正(電力パラメータコマンド・カ率サイズ) アドレスマップ注記追加(電源OFF時の保持・%定格)
1.70	2025年3月	WMS-PE2D□を追加。
1.71	2025年5月	誤記修正。
1.80	2025年6月	WMS-PE2D□デジタル入出力状態取得アドレス追加。
1.90	2025年9月	WGWBとWMS-PE2D□のみの場合の接続台数を99台に変更。 各機種別の構成図例を終端位置の場合/終端位置でない場合に変更。 通信手順にマスター側メッセージ送信のリトライ推奨を追記。 WMS-PE2D□のDO1 ヒステリシス幅(有効電力指定)三相3線のアドレス誤記を修正。 WMS-PE2D□の設定エラーコードを追加。 WMS-PE2D□にデジタル入出力状態取得の入カステータスを追加。 WMS-PE2D□の換算値(4バイト)の単位を変更。 WMS-PE2D□の模擬入出力のアドレス一覧非公開。 WMS-PE2D□の誤配線情報詳細のbit割り付け誤記を修正。
2.00	2026年3月	WLD-PEMRを追加
2.10	2026年4月	WMS-LE2DOを追加

本仕様書の内容に関しては製品改良の為予告なしに変更することがありますのでご了承ください。

watanabe

渡辺電機工業株式会社

<http://www.watanabe-electric.co.jp/>

本 社 〒150-0001 東京都渋谷区神宮前6-16-19
TEL 03-3400-6141(代) FAX 03-3409-3156

2026年4月 SI-0611-12